



SIMONTORNYA VÁROS POLGÁRMESTERÉTŐL

✉ 7081 Simontornya, Szent István király u. 1.

☎ 74/586-929 Fax: 74/586-922 E-mail: simontornya@dielnet.hu

ST/1097/2022.

MEGHÍVÓ

Simontornya Város Önkormányzatának Képviselő-testülete **2022. május 22-én (hétfőn) 14⁰⁰ órai** kezdettel tartja soron következő ülését, melyre tisztelettel meghívom.

Az ülés helye: a városháza nagyterme.

NAPIRENDI JAVASLAT

1. Polgármesteri tájékoztató az előző ülés óta hozott fontosabb döntésekről, intézkedésekről

Jelentés a lejárt határidejű önkormányzati határozatok végrehajtásáról

Előadók: Torma József polgármester és Kovács Lászlóné dr. Molnár Brigitta jegyző

2. Beszámoló a Városüzemeltetési Kft. 2022. évi gazdálkodásáról, 2023. évi üzleti tervéről

Előadó: Pásztor Krisztián Városüzemeltetési Kft. ügyvezetője

- Tanácskozási joggal meghívandó:
a Pénzügyi és Városfejlesztési Bizottság nem képviselő tagja

3. Beszámoló a Vak Bottyán Óvoda és Bölcsőde tevékenységéről

Előadó: Lukácsné Hildebrand Erzsébet intézményvezető

- Tanácskozási joggal meghívandó:
a Humánpolitikai Bizottság nem képviselő tagja

4. Javaslat a 2023/24. nevelés évben indítható óvodai csoportok számáról, azok létszámának meghatározásáról

Előadó: Lukácsné Hildebrand Erzsébet intézményvezető

- Tanácskozási joggal meghívandó:
a Humánpolitikai Bizottság nem képviselő tagja

5. A gyermekjóléti és gyermekvédelmi feladatok 2022. évi átfogó értékelése

Előadó: Kovács Lászlóné dr. Molnár Brigitta jegyző

- Tanácskozási joggal meghívandó:
a Humánpolitikai Bizottság nem képviselő tagja

6. Fiatal házaspárok 2023.I. félévi támogatásának elbírálása (zárt ülés)

Előadó: Torma József polgármester

- Tanácskozási joggal meghívandó:
a Humánpolitikai Bizottság nem képviselő tagja

7. Javaslat a helyi kitüntető díjak adományozására (zárt ülés)

Előadó: Torma József polgármester

8. EGYEBEK

8/1. Döntés a Dégi-Bozót patak tisztításával kapcsolatos kötelezettség végrehajtásáról

Előadó: Torma József polgármester

8/2. Tájékoztatás a „Simontornya Város belterületén található közvilágítási lámpatestek rekonstrukciója” című projekt kivitelezésének helyzetéről.

Előadó: Torma József polgármester

8/3. Javaslat a TOP_PLUSZ-1.1.3-21-TL1-2022-00005 számú, A Simontornyai Vár környékének turisztikai infrastruktúra fejlesztése című projekt közbeszerzési szakértőjének kiválasztásához

Előadó: Torma József polgármester

8/4. Javaslat a TOP_PLUSZ-1.1.3-21-TL1-2022-00005 számú, A Simontornyai Vár környékének turisztikai infrastruktúra fejlesztése című projekt műszaki ellenőrének kiválasztásához

Előadó: Torma József polgármester

8/5. Javaslat a TOP_PLUSZ-2.1.1-21-TL1-2022-00017 kódszámú, „A Polgármesteri Hivatal épületének energetikai korszerűsítése Simontornyán” című projekt műszaki ellenőrének kiválasztásához

Előadó: Torma József polgármester

8/6. Javaslat a TOP_PLUSZ-2.1.1-21-TL1-2022-00017 kódszámú, „A Polgármesteri Hivatal épületének energetikai korszerűsítése Simontornyán” című projekt gépészeti tervező kiválasztásához

Előadó: Torma József polgármester

8/7. Javaslat a TOP_PLUSZ-2.1.1-21-TL1-2022-00017 kódszámú, „A Polgármesteri Hivatal épületének energetikai korszerűsítése Simontornyán” című projekt villamos tervező kiválasztásához

Előadó: Torma József polgármester

8/8. Javaslat a Biomassza és építési-bontási hulladék hasznosító telep megvalósításához szükséges kiegészítő támogatás igénylésére

Előadó: Torma József polgármester

8/9. Javaslat a TOP_PLUSZ-2.1.1-21-TL1-2022-00017 kódszámú, „A Polgármesteri Hivatal épületének energetikai korszerűsítése Simontornyán” című projekt projekt-menedzsmentjének kiválasztásához

Előadó: Torma József polgármester

8/10. Vis maior pályázat kapcsán a Tükör utcai támfal kivitel terveit készítő cég kiválasztása

Előadó: Torma József polgármester

8/11. Javaslat a vendégház napelemes rendszer kivitelezésére

Előadó: Torma József polgármester

8/12 A képviselők bejelentései, interpellációi, kérdései

Simontornya, 2023. május 18.

***Torma József
polgármester***

JELENLÉTI ÍV

SIMONTORNYA VÁROS ÖNKORMÁNYZATA KÉPVISELŐ-TESTÜLETÉNEK

2023. május 22-i üléséről

Torma József	polgármester
Csósz László	képviselő
Kecskési Zsuzsanna	képviselő
Kojnok Róbert	képviselő
Körtés István	képviselő
Szabó Róbert Gyula	képviselő
Tóth István	képviselő
Kovács Lászlóné	
dr. Molnár Brigitta	jegyző





Meghívott vendégek:

Császár Csilla	közh. oszt. vez.
Kapoli-Molnár Klára	Bizottsági tag
Pajor Balázs	Bizottsági tag
Jancski Ferencné	Bizottsági tag
Pásztor Krisztián	
Lukácsné Hildebrand Erzsébet	
Ságvári Zsuzsanna	

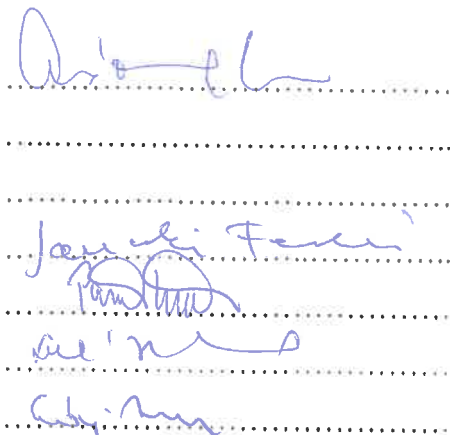

SIMONTORNYA VÁROS ÖNKORMÁNYZATÁNAK
KÉPVISELŐ-TESTÜLETE

ST/1097-7/2023.

JEGYZŐKÖNYV

Készült: Simontornya Város Önkormányzata Képviselő-testületének 2023. május 22-én 14⁰⁰ órakor kezdődő üléséről.

Az ülés helye: a városháza nagyterme

Jelen voltak: Torma József polgármester
Kecskési Zsuzsanna, Kojnok Róbert, Körtés István, Tóth István, Csósz László képviselők
Kovács Lászlóné dr. Molnár Brigitta jegyző
Császár Csilla közgazdasági osztályvezető
Jancski Ferencné bizottsági tag
Pásztor Krisztián a Városüzemeltetési Kft. ügyvezetője
Lukácsé Hildebrand Erzsébet a Vak Bottyán Óvoda és Bölcsőde intézményvezetője
Ságvári Zsuzsanna a Családsegítő és Gyermekjóléti szolgálat intézményvezetője

Lakosság részéről: 3 fő

Távolmaradtak: Szabó Róbert Gyula képviselő
Kapoliné Molnár Klára, Pajor Balázs bizottsági tagok

Torma József polgármester: Köszönti a megjelenteket. Megállapítja, hogy a képviselő-testület határozatképes. Javasolja a meghívóban szereplő napirendi pontok módosítását az alábbiak szerint:

- a 6. napirendi pont kerüljön törlésre kérelem hiányában.
- a 7. napirendi pontot a 8/12. napirendet követően, zárt ülés keretében tárgyaljuk
- a 8/2. napirendi pontot akkor tárgyaljuk, ha megérkezett az MVM Watt Eta Kft. képviselője

Simontornya Város Önkormányzatának Képviselő-testülete 6 igen szavazattal - ellenszavazat és tartózkodás nélkül – a napirendet a következők szerint állapította meg:

NAPIRENDI JAVASLAT

1. Polgármesteri tájékoztató az előző ülés óta hozott fontosabb döntésekről, intézkedésekről

Jelentés a lejárt határidejű önkormányzati határozatok végrehajtásáról

Előadók: Torma József polgármester és Kovács Lászlóné dr. Molnár Brigitta jegyző

2. Beszámoló a Városüzemeltetési Kft. 2022. évi gazdálkodásáról, 2023. évi üzleti tervéről

Előadó: Pásztor Krisztián Városüzemeltetési Kft. ügyvezetője

- Tanácskozási joggal meghívandó:
a Pénzügyi és Városfejlesztési Bizottság nem képviselő tagja

3. Beszámoló a Vak Bottyán Óvoda és Bölcsőde tevékenységéről

Előadó: Lukácsné Hildebrand Erzsébet intézményvezető

- Tanácskozási joggal meghívandó:
a Humánpolitikai Bizottság nem képviselő tagja

4. Javaslat a 2023/24. nevelés évben indítható óvodai csoportok számáról, azok létszámának meghatározásáról

Előadó: Lukácsné Hildebrand Erzsébet intézményvezető

- Tanácskozási joggal meghívandó:
a Humánpolitikai Bizottság nem képviselő tagja

5. A gyermekjóléti és gyermekvédelmi feladatok 2022. évi átfogó értékelése

Előadó: Kovács Lászlóné dr. Molnár Brigitta jegyző

- Tanácskozási joggal meghívandó:
a Humánpolitikai Bizottság nem képviselő tagja

6. Javaslat a helyi kitüntető díjak adományozására (zárt ülés)

Előadó: Torma József polgármester

7. EGYEBEK

7/1. Döntés a Dégi-Bozót patak tisztításával kapcsolatos kötelezettség végrehajtásáról

Előadó: Torma József polgármester

7/2. Tájékoztatás a „Simontornya Város belterületén található közvilágítási lámpatestek rekonstrukciója” című projekt kivitelezésének helyzetéről.

Előadó: Torma József polgármester

7/3. Javaslat a TOP_PLUSZ-1.1.3-21-TL1-2022-00005 számú, A Simontornyai Vár környékének turisztikai infrastruktúra fejlesztése című projekt közbeszerzési szakértőjének kiválasztásához

Előadó: Torma József polgármester

7/4. Javaslat a TOP_PLUSZ-1.1.3-21-TL1-2022-00005 számú, A Simontornyai Vár környékének turisztikai infrastruktúra fejlesztése című projekt műszaki ellenőrének kiválasztásához

Előadó: Torma József polgármester

7/5. Javaslat a TOP_PLUSZ-2.1.1-21-TL1-2022-00017 kódszámú, „A Polgármesteri Hivatal épületének energetikai korszerűsítése Simontornyán” című projekt műszaki ellenőrének kiválasztásához

Előadó: Torma József polgármester

7/6. Javaslat a TOP_PLUSZ-2.1.1-21-TL1-2022-00017 kódszámú, „A Polgármesteri Hivatal épületének energetikai korszerűsítése Simontornyán” című projekt gépészeti tervező kiválasztásához

Előadó: Torma József polgármester

7/7. Javaslat a TOP_PLUSZ-2.1.1-21-TL1-2022-00017 kódszámú, „A Polgármesteri Hivatal épületének energetikai korszerűsítése Simontornyán” című projekt villamos tervező kiválasztásához

Előadó: Torma József polgármester

7/8. Javaslat a Biomassza és építési-bontási hulladék hasznosító telep megvalósításához szükséges kiegészítő támogatás igénylésére

Előadó: Torma József polgármester

7/9. Javaslat a TOP_PLUSZ-2.1.1-21-TL1-2022-00017 kódszámú, „A Polgármesteri Hivatal épületének energetikai korszerűsítése Simontornyán” című projekt projekt-menedzsmentjének kiválasztásához

Előadó: Torma József polgármester

7/10. Vis maior pályázat kapcsán a Tükör utcai támfal kivitel terveit készítő cég kiválasztása

Előadó: Torma József polgármester

7/11. Javaslat a vendégház napelemes rendszer kivitelezésére

Előadó: Torma József polgármester

7/12 A képviselők bejelentései, interpellációi, kérdései

A képviselő-testület áttért a napirendi pontok megtárgyalására.

1. Polgármesteri tájékoztató az előző ülés óta hozott fontosabb döntésekről, intézkedésekről

Jelentés a lejárt határidejű önkormányzati határozatok végrehajtásáról

Előadók: Torma József polgármester és Kovács Lászlóné dr. Molnár Brigitta jegyző

(Írásos tájékoztató a jegyzőkönyvhöz csatolva.)

Torma József polgármester:

A rendezvénysátor felállításával kapcsolatban szomorúan tapasztaltam, hogy mindössze 7 ember segítette a munkát. A következő előkészületi napon azonban már sokkal többen vettek részt segítőként, így a sátorponyva felhúzása, a színpad összeszerelése, a vizesblokkok

kialakítása, vízvételi hely kialakítása és a faházak elhelyezése is elkészült. Köszönet a segítőknek. Nagyon jó visszajelzéseket kaptunk a rendezvények kapcsán.

Körtés István a Pénzügyi és Városfejlesztési Bizottság Elnöke: A beszámolóban olvasom, hogy itt volt az OTP Bank képviselője. Pénzügyi kérdésekben történt-e előrelépés. Beszéltünk róla, hogy a Városüzemeltetési Kft. venne fel Széchenyi Kártya hitelt. Szóba került –e ennek a lehetősége?

Torma József polgármester: Április 26-án volt itt az OTP Bank megyei vezetője. Az önkormányzat és az OTP pénzügyi kapcsolatai miatt kezdeményeztük a beszélgetést. Egy likvid hitel lehetősége is szóba került. Egyelőre nem élünk a lehetőséggel, mert 18-20%-os kamat társul hozzá. Ez jelentős terhet jelentene. Az OTP előtti közterület kérdésről is szó esett. A bank műszaki ügyekkel foglalkozó kollégájának visszajelzését várjuk, aki egyeztet a társasházzal. Ezt követően közösen próbálunk megoldást találni a kérdésre.

Kojnok Róbert képviselő: Nagyon színvonalas rendezvényen vagyunk túl. Magasabb látogatottság számot elérni úgy gondolom, a szombat esti fellépővel lehet. Anyagi megfontolásból is akár elgondolkoznék azon, hogy a város napot közelebb hoznám a várnaphoz és egy nagyobb rendezvényre egy fellépőt hívnék meg. A lebonyolítás kapcsán nem volt probléma, a WC –k takarítása is nagyon gördülékenyen működött. Nagyon jó, hogy ingyenes volt a rendezvény, így az is részesülhetett ilyen fajta élményben, aki ezt nem tudná kifizetni.

Torma József polgármester: A közmunka vezetőjét kértem meg arra, hogy tolmácsolja köszönetünket a rendezvényen dolgozó kollégáknak. A rendezvény társfinanszírozásban valósult meg. Teljesen nem volt ingyenes a program, a várba támogatói jegy vásárlásával lehetett belépni. A rendezvény bevétele kb.1,5-2 millió Ft körüli összeg. Ez nem tiszta pénz, hiszen voltak költségei is a rendezvénynek. Ami a fellépőket illeti: magas tiszteletdíjak mellett még külön kell a technikáért is fizetni. Ez a város legfontosabb rendezvénye, támogatnunk kell a megvalósítását.

Kojnok Róbert képviselő: A vár mögötti részen nagyon sötét van, egy helyen leszakadt a járda széle, veszélyes és mihamarabb meg kell javítani.

Torma József polgármester: A leszakadt szakaszt meg kell az idén javítani. A piaci kandelábereket esetleg át lehetne ide helyezni és akkor a világítás is megoldott lehet. A szélső ház sorsát is rendezni kell, a tulajdonosokat meg kell keresni.

Tóth István képviselő: Melyik a 0192.hrsz telek?

Torma József polgármester: Ez a Piarista Egyház telke, ami a temető bővítési területe. Levélben értesítettük a Piarista Egyházat a vételi szándékunkról. Egy újabb levelet kellett írunk, ami tartalmazta a vételárat is. Ha nem reagálnak, akkor az átvételtől számított 30 napon belül megindítjuk a Kormányhivatalnál a kisajátítási eljárást.

Több kérdés, hozzászólás nem érkezett.

Simontornya Város Önkormányzatának Képviselő-testülete 6 igen szavazattal- tartózkodás és ellenszavazat nélkül- a következő határozatot hozta:

71/2023 (V.22.) KT határozat

Simontornya Város Önkormányzata Képviselő-testületének 71/2023. (V.22.) határozata a lejárt határidejű képviselő-testületi határozatok végrehajtásáról, és az átruházott hatáskörben hozott döntésekről szóló jelentés elfogadásáról, valamint a két ülés között történt eseményekről szóló tájékoztató tudomásul vételéről.

1.) Simontornya Város Önkormányzatának Képviselő-testülete a:

- 48/2023. (IV.12.) számú
- 50/2023. (IV.12.) számú
- 51/2023. (IV.12.) számú
- 52/2023. (IV.12.) számú
- 53/2023. (IV.12.) számú
- 54/2023. (IV.12.) számú
- 55/2023. (IV.12.) számú
- 56/2023. (IV.12.) számú
- 58/2023. (IV.24.) számú
- 59/2023. (IV.24.) számú
- 60/2023. (IV.24.) számú
- 61/2023. (IV.24.) számú
- 62/2023. (IV.24.) számú
- 64/2023. (IV.24.) számú
- 65/2023. (IV.24.) számú
- 67/2023. (IV.24.) számú
- 68/2023. (IV.24.) számú
- 69/2023. (IV.24.) számú lejárt határidejű KT határozatok végrehajtásáról szóló jelentést tudomásul vette, és elfogadja.

2.) Simontornya Város Önkormányzatának Képviselő-testülete az átruházott hatáskörben hozott döntésekről szóló beszámolót elfogadja.

3.) Simontornya Város Önkormányzatának Képviselő-testülete a két ülés között történt eseményekről szóló polgármesteri tájékoztatót tudomásul veszi.

Határidő: azonnal

Felelős: Torma József polgármester

2. Beszámoló a Városüzemeltetési Kft. 2022. évi gazdálkodásáról, 2023. évi üzleti tervéről

Előadó: Pásztor Krisztián Városüzemeltetési Kft. ügyvezetője

- Tanácskozási joggal meghívandó:
a Pénzügyi és Városfejlesztési Bizottság nem képviselő tagja

Körtés István Pénzügyi és Városfejlesztési Bizottság Elnöke: A bizottság tárgyalta és elfogadásra javasolja a testületnek a Városüzemeltetési Kft beszámolóját. A Kft. árbevétele 274 millió Ft volt, az eredménye 16,5 millió Ft volt. Ebből az összegből egy tehergépkocsi és egy úthenger beszerzés történt 9,2 millió Ft értékben. A fennmaradó pénzzel rendelkezik a cég. A Kft. 2019 novemberében 2 millió Ft-ot kapott hosszú lejáratú kölcsönként, ennek az összegnek az áthelyezését javasolnám tőketartalékba.

Tóth István képviselő: Volt-e már hasonlóan jó év, vagy ez most kiemelkedő?

Pásztor Krisztián ügyvezető: Egyszer már volt egy ilyen jó évünk, amikor a kármentesítés zajlott a börgyárban és befogadtuk a talajvíztisztításból keletkezett szennyvizet és még egyszer átfuttattuk a szennyvíztelepen. Akkor volt egy 23 millió Ft-os nyereségünk.

Tóth István képviselő: A bérek hogyan alakulnak?

Pásztor Krisztián ügyvezető: Valamennyit tudunk emelni. Meglátjuk, hogy idén mekkora bevételünk lesz és próbáljuk igazítani a béreket.

Torma József polgármester: Talán ki tud lépni a cég a Börgyári szolgáltatásból (átszámlázott közüzemi díjak), ez árbevétel oldalon jelentős csökkenést fog eredményezni. A komposztálótelep próbaüzeme indul, a telep működtetése a Városüzemeltetési Kft-hez fog kerülni. Indul a piac rekonstrukciója, a piac üzemeltetése és fenntartása is a Kft. feladat lesz. A komposztálótelep kapcsán 2 fő kötelező foglalkoztatásával is számolni kell. Sok a feladat, amiket rangsorolni kell.

További kérdés, hozzászólás nem érkezett.

Simontornya Város Önkormányzatának Képviselő-testülete 6 igen szavazattal- tartózkodás és ellenszavazat nélkül- a következő határozatot hozta:

72/2023. (V.22.) KT határozat

Simontornya Város Önkormányzatának Képviselő-testülete elfogadja a Városüzemeltetési Kft. 2022. évi gazdálkodásáról és a 2023. évi üzleti tervéről szóló beszámolót.

Határidő: azonnal

Felelős: Torma József polgármester

3. Beszámoló a Vak Bottyán Óvoda és Bölcsőde tevékenységéről

Előadó: Lukácsné Hildebrand Erzsébet intézményvezető

- Tanácskozási joggal meghívandó:
a Humánpolitikai Bizottság nem képviselő tagja

Lukácsné Hildebrand Erzsébet intézményvezető: Az írásos beszámolómban minden fontos adat szerepel. A következő évet tekintve kértük, hogy az óvodai csoportok számát egy óvodai csoporttal emelni kellene a megnövekedett gyereklétszámmal szemben.

Torma József polgármester: A létszámhelyzet kérdése a következő napirendi pontban külön szerepelni fog.

Kecskési Zsuzsanna a Humánpolitikai Bizottság elnöke: A Humánpolitikai Bizottság megtárgyalta és elfogadásra javasolja a Vak Bottyán Óvoda és Bölcsőde működéséről szóló beszámolót.

Körtés István a Pénzügyi és Városfejlesztési Bizottság Elnöke: 3 kérdésem is lenne. A beszámolóban az szerepel, hogy a plusz óvodai csoportnál plusz egy gyógypedagógus foglalkoztatása szükséges. Nem tudom, hogy a finanszírozása hogyan oldódik meg? Ki a 3 technikai dolgozója az intézménynek? A beszámolóban az is szerepel, hogy ki mikor dolgozik, az intézményvezetőnél csak a kedd és a csütörtök szerepel. Nem értem, hogy a többi nap miért nem szerepel?

Lukácsné Hildebrand Erzsébet intézményvezető: Én keddi és csütörtöki napokon vagyok itt Simontornyán, a többi napon pedig a Nagyszékelyi óvodában dolgozom. Egy óvónő és egy pedagógiai asszisztens jönne vissza gyestről, így igazából nem kell felvenni plusz dolgozót. A három technikai dolgozó pedig a konyhai kiségitő, az óvoda titkár és a karbantartó.

Csász László képviselő: A megnövekedett létszám mind simontornyai gyereket jelent?

Csóka Anita tagintézmény vezető: Igen, ezek simontornyai gyerekek, illetve még néhány Kisszékelyi. Kisszékely is ellátási körzet.

Kojnok Róbert képviselő: Hol lesz a plusz óvodai csoport?

Csóka Anita tagintézmény vezető: A jelenlegi iroda helységet ürítjük ki erre a célra. Ott alakítjuk ki a szükséges hatodik csoportot.

Torma József polgármester: Kisszékely is hozzá tartozik az óvoda társulásunkhoz. Beadásra került a bölcsőde bővítési pályázatunk. Ha támogatásban részesülne a pályázat egy folyosóval lenne összekötve a bölcsőde és óvoda épülete. Az udvar kérdését is kezelni kell.

További kérdés, hozzászólás nem érkezett.

Simontornya Város Önkormányzatának Képviselő-testülete 6 igen szavazattal- tartózkodás és ellenszavazat nélkül- a következő határozatot hozta:

73/2023. (V.22.) KT határozat

Simontornya Város Önkormányzatának Képviselő-testülete elfogadja a Vak Bottyán Óvoda és Bölcsőde tevékenységéről szóló beszámolót.

Határidő: azonnal

Felelős: Torma József polgármester

4. Javaslat a 2023/24. nevelés évben indítható óvodai csoportok számáról, azok létszámának meghatározásáról

Előadó: Lukácsné Hildebrand Erzsébet intézményvezető

- Tanácskozási joggal meghívandó:
a Humánpolitikai Bizottság nem képviselő tagja

Torma József polgármester: Intézmény vezető Asszony az előző napirendi pontnál már elmondta, hogy egy hatodik óvodai csoport indítás szükségese a megnövekedett létszám miatt. A Humánpolitikai Bizottság tárgyalta a napirendi pontot és a bizottsági ülésen elhangzott, hogy a plusz csoport miatt az alapító okirat módosítása szükséges.

Kecskési Zsuzsanna a Humánpolitikai Bizottság elnöke: A bizottság megtárgyalta és elfogadásra javasolja az előterjesztést.

Csosz László képviselő: A bölcsőde kapcsán úgy látjátok, hogy megtölthető lenne a két bölcsődei csoport, lenne rá igény?

Csóka Anita tagintézmény vezető: A 2 csoport megtölthető. Jelenleg túljelentkezés van. A környező településekről is mindig vannak jelentkezők.

Torma József polgármester: Ha a bölcsődei pályázatunk támogatásban részesül, akkor a bölcsődét ki kell venni az óvodai társulásból. A fenntarthatóság érdekében a simontornyai gyerekek elsőbbsége mellett, a vidéki gyerekek részére is lehetőséget tudunk biztosítani a bölcsődei ellátás tekintetében.

További kérdés, hozzászólás nem érkezett.

Simontornya Város Önkormányzatának Képviselő-testülete 6 igen szavazattal- tartózkodás és ellenszavazat nélkül- a következő határozatot hozta:

74/2023. (V.22.) KT határozat

Simontornya Város Önkormányzatának Képviselő-testülete megtárgyalta a Vak Bottyán Óvoda és Bölcsőde 2023/2024-es nevelési évben indítható csoportjainak számáról szóló előterjesztést. A Képviselő-testület a 2023/2024-es óvodai nevelési évben 6 óvodai és 1 bölcsődei csoport indítását engedélyezi.

Határidő: azonnal

Felelős: Torma József polgármester

5. A gyermekjóléti és gyermekvédelmi feladatok 2022. évi átfogó értékelése

Előadó: Kovács Lászlóné dr. Molnár Brigitta jegyző

- Tanácskozási joggal meghívandó:
a Humánpolitikai Bizottság nem képviselő tagja

Kecskési Zsuzsanna a Humánpolitikai Bizottság elnöke: A Bizottság megtárgyalta és elfogadásra javasolja a Család és Gyermekjóléti Szolgálat 2022. évi működéséről szóló éves beszámolót.

Torma József polgármester: A jelző rendszer 26 jelzéssel élt, ami azt jelenti, hogy az adott családnál valamilyen beavatkozás szükséges. Azt tapasztaljuk, hogy menekülési útvonalként vándorolnak hozzánk sok esetben problémás családok.

Soósné Szűcs Krisztina családsegítő: A tavalyi évhez képest növekedett a gondozott családok száma. A más településről beköltöző családok problémát jelentenek a városnak. A beköltöző családok 80 %-a már valamilyen formában a rendszerben van.

Körtés István Pénzügyi és Városfejlesztési Bizottság elnöke: Mi történik a védőnők szerepkörével miután ők átkerülnek a kórházakhoz?

Soósné Szűcs Krisztina családsegítő: A jelzőrendszer tagja marad. Eddig a problémás családokhoz a védőnővel együtt mentünk, a későbbiekre vonatkozóan nincs információnk, hogy ez hogyan fog változni.

Kojnok Róbert képviselő: Hogyan képzeljük el a vándorlás részét? Hová tudnak beöltözni?

Soósné Szűcs Krisztina családsegítő: A bevándorló családokat az adott településen élő lakók szólították fel a költözésre. Simontornyán egy család vásárolt ingatlanban, a többi beköltöző pedig albérletben lakik.

Torma József polgármester: Következtesen be kell tartanunk a szociális rendeletünkben szereplőket.

Soósné Szűcs Krisztina családsegítő: A simontornyai családokkal jól együtt tudunk dolgozni, a problémát a bevándorló családok jelentik.

Torma József polgármester: A gyámügyi feladatok nagy része átkerült Tamásiba. Nekik kell veszélyeztetés esetén kiemelni a családból a gyermeket. A jelzőrendszeri tagok és a gyámügy álláspontja azonban nem minden esetben egyezik.

További kérdés, hozzászólás nem érkezett.

Simontornya Város Önkormányzatának Képviselő-testülete 6 igen szavazattal- tartózkodás és ellenszavazat nélkül- a következő határozatot hozta:

75/2023. (V.22.) KT határozat

Simontornya Város Önkormányzatának Képviselő-testülete a gyermekek védelméről és gyámügyi igazgatásról szóló 1997. évi XXXI. törvény 96.§ (6) bekezdése szerint Simontornya Város Önkormányzata gyermekjóléti és gyermekvédelmi feladatainak átfogó értékelését megtárgyalta és azt elfogadja.

Az átfogó értékelést a Simontornyai Polgármesteri Hivatal útján megküldi a Tolna Vármegyei Kormányhivatal számára.

Határidő: 2023. május 31.

Felelős: Kovács Lászlóné dr. Molnár Brigitta jegyző

7/1. Döntés a Dégi-Bozót patak tisztításával kapcsolatos kötelezettség végrehajtásáról

Előadó: Torma József polgármester

Torma József polgármester: Történt egy lakossági megkeresés, ami alapján ellenőrizte a hatóság tavaly azt a patakszakaszt (megyehatártól az Ozorai útig terjedő szakasz), ami az önkormányzat tulajdonában van. Egy közeli ingatlan tulajdonosa kereste meg az önkormányzatot, hogy az érintett szakasz kotrását végeztesse el az önkormányzat.

Körtés István a Pénzügyi és Városfejlesztési Bizottság elnöke: A bizottsági ülésen azt javasoltuk, hogy levél formájában reagáljunk a Fejér Vármegyei katasztrófavédelmi Igazgatóság megkeresésére. Tájékoztassuk őket, hogy jelenleg megközelíthetetlen az adott szakasz.

Torma József polgármester: Térkép adatai alapján ez 8 méteres sáv szélességet jelent. A bozótot és a nádat ki kellene vágni és elhordatni, csak utána van mód a kotrás lehetőségének felmérésére. Fel kellene mérni ennek az anyagi vonzatait is. Mind emellett a városban is vannak vízelvezetési problémák. A bizottság véleményét figyelembe véve jelezzük, hogy tudomásul vettük a tájékoztatást. Jelenleg alkalmatlan a terület a munkára.

Kojnok Róbert képviselő: Az áteresz szakasz takarítását kellene legelőször elvégezni, hogy a víz szabadon átfolyhasson.

Torma József polgármester: A tavalyi évi vízhiánya nem elsősorban a növényzet karbantartottságára vezethető vissza. Az volt a probléma, hogy nincs víz és valaki elvezeti a vizet. Ennek nem találta nyomát a hatóság. Az átereszt én is megnézném, hogy ha szükséges ki kell takarítani.

Körtés István Pénzügyi és Városfejlesztési Bizottság elnöke: A Katasztrófavédelem felé elküldendő levélben jelezzük, hogy ne csak bennünket kötelezzenek a kotrásra, hanem az érintett szakasz alatti és feletti rész tulajdonosait is. Ha csak középen kerül tisztításra, akkor csak egy vízgyűjtő területet alakítunk ki.

Torma József polgármester: Bejáráson meg kellene vizsgálni a jelenlegi helyzetet. A területet ki kellene mérteni.

További kérdés, hozzászólás nem érkezett.

Simontornya Város Önkormányzatának Képviselő-testülete 6 igen szavazattal- tartózkodás és ellenszavazat nélkül- a következő határozatot hozta:

76/2023. (V.22.) KT határozat

Simontornya Város Önkormányzatának Képviselő-testülete

- tudomásul vette a Fejér Vármegyei Katasztrófavédelmi Igazgatóság Dégi-Bozót-patak (0251 hrsz.) meder tisztításával kapcsolatos felhívását,
- felhatalmazza a polgármestert a patak tisztításával kapcsolatos egyeztetések lebonyolítására, szükséges ajánlatok bekérésére, eljárások lefolytatására.

- felhatalmazza a polgármestert, hogy a felmérést követően jelezze a Képviselő-testület álláspontját a Katasztrófavédelmi hatóság felé.

Határidő: 2023. június 30.

Felelős: Torma József polgármester

7/2. Tájékoztatás a „Simontornya Város belterületén található közvilágítási lámpatestek rekonstrukciója” című projekt kivitelezésének helyzetéről.

Előadó: Torma József polgármester

Torma József polgármester: Nagyon magas kb. havi 3,5 millió Ft költséget jelent a városnak a közvilágítás. Van egy megkötött szerződésünk az MVM Watt Eta Kft.-vel a közvilágítási berendezések cseréjére. A Kft. értékesítő munkatársa levélben jelezte, hogy a megrendelt lámpatestek határidőre nem fognak megérkezni, a vállalt határidőt nem tudja a cég teljesíteni. Póthatáridő kitűzését kérték.

Körtés István Pénzügyi és Városfejlesztési Bizottság elnöke: A bizottsági ülésen 4 javaslat hangzott el. A cég képviselőjének álláspontját is szeretnénk meghallgatni.

Scherer Balázs az MVM Watt Eta Kft. értékesítője: A szerződésben május 15-i határidő szerepelt. Jeleztem, hogy szeretnénk kérni a szerződés adta egyszeri lehetőséget a határidő 30 napos meghosszabbítására. Jelenlegi információk alapján, június végén lesznek szerelhető állapotban a lámpák, akkor lehet elkezdni a kivitelezést. A LED világító egység szállítási határideje csúszott meg, emiatt a késedelem. A munka meggyorsítása érdekében a határidő közeledtével érdemes lenne a munkaterületet átadni. A késedelmet azzal tudjuk csökkenteni, hogy több szerelő csapatot küldünk a munka elvégzésére.

Torma József polgármester: Mennyi időbe telik a lámpák felszerelése?

Scherer Balázs az MVM Watt Eta Kft. értékesítője: Kb. 1 hét szükséges a munka elvégzésére.

Torma József polgármester: A beruházás elkészülte így július közepe?

Scherer Balázs az MVM Watt Eta Kft. értékesítője: Igen

Kojnok Róbert képviselő: A város megtakarított pénzéből készül el a beruházás. Megfelelő referenciák és gazdasági számítások voltak előttünk a szerződéskötést megelőzően. A beruházás költségének kb. fele már átutalásra került. A közbeszerzési határidő április 30. volt, amit a cég kérésnek megfelelően módosítottunk május 15-re. A városnak akkor van megtakarítása, ha a beruházás megtörténik. A kötbér összege nincs akkora, mint a megtakarítás fele. Nekem már az is kicsi megnyugvást jelentene, ha a már készen lévő lámpákat elkezdené a cég felszerelni.

Scherer Balázs az MVM Watt Eta Kft. értékesítője: Tisztában vagyok a problémával. Sajnos nincs ráhatásunk a jelenlegi helyzetre.

Torma József polgármester: Május 31-i határidővel felmondtuk a közvilágítás karbantartási szerződést, június 1-től nem rendelkezünk szerződéssel. Az eredeti elképzelés szerint miután a cég május 15-én átadta volna a korszerűsített közvilágítást, kötöttünk volna egy karbantartási-

üzemeltetési szerződést. A másik problémánk a szerződésben szereplő kötbér összege. A munkapéldányban és a végső megkötött szerződésben eltérő százalék szerepel. A kötbérrel a vélelmezett havi veszteségünk fele jöhet vissza. Június 1-től meg kell oldanunk a közvilágítás karbantartás kérdését is. A szerződés szerint ki kell tűzzünk egy 30 napos póthatáridőt, ami június 15-e. Ez azonban az általad elmondottak szerint sem fog teljesülni. Takarékosági szempontok miatt sürgettük az egész beruházást.

Körtés István Pénzügyi és Városfejlesztési Bizottság elnöke: Engem az lepett meg, hogy a 30 napos póthatáridővel sem fog elkészülni a beruházás. Tehát nagyjából július vége a várható befejezési idő.

Scherer Balázs az MVM Watt Eta Kft. értékesítője: Az üzemeltetést tudjuk biztosítani a régi szerződéses áron a hagyományos lámpatestekre is. Partnerek leszünk a helyzet megoldásában.

Torma József polgármester: A jegyző asszonytól kérdezem, hogy mivel aláírt szerződése van az önkormányzatnak mik a lehetőségeink?

Kovács Lászlóné dr. Molnár Brigitta jegyző: A szerződés alapvetően a két fél közös akaratát fejezi ki, ezért a módosításhoz is mind a két fél akarata szükséges. Az önkormányzat részéről továbbá szükséges a képviselő-testület hozzájárulása.

Torma József polgármester: A kötbérről gondolok. A bizottsági ülésen is az hangzott el, hogy a kötbér érvényesítésétől nem tekint el az önkormányzat. Egyéb módon történő kártalanítás lehetősége is szóba került.

Kovács Lászlóné dr. Molnár Brigitta jegyző: Egyéb igény érvényesítése esetén külön megállapodás szükséges.

Csász László képviselő: Nem tudunk eltekinteni a kötbértől. Az egész beruházást azért vállaltuk, hogy a költségeinket csökkentsük.

Torma József polgármester: Mi történik meghibásodás esetén? Meddig van alkatrész utánpótlás?

Scherer Balázs az MVM Watt Eta Kft. értékesítője: A gyártó a nem megfelelő használat esetén nem vállal garanciát. A gyártók kb. 6 év garanciát adnak, a cégünk szerződhet ennél hosszabb garanciára is.

Körtés István Pénzügyi és Városfejlesztési Bizottság elnöke: Javasolnám az 1 hónapos póthatáridőt, valamint a kötbérről vonatkozó igény közlését. A most elhangzottakra tekintettel - mivel előre láthatólag még a póthatáridőn felül is plusz egy hónapos csúszás várható - egy külön megállapodást javasolnék erre az időszakokra. Szerződés módosításban a póthatáridő megjelölése és a karbantartásra vonatkozó kitételek is szerepeljenek.

Kovács Lászlóné dr. Molnár Brigitta jegyző: A póthatáridő kitűzésével együtt a céget tájékoztatni kell arról is, hogy igényt tart az önkormányzat a kötbér összegére is. Ha az önkormányzat kára meghaladja a kötbér összegét, akkor az is érvényesíthető.

Torma József polgármester: A beruházás elindult, az engedélyeztetés megtörtént. Abban vagyunk érdekeltek, hogy minél gyorsabban elkészüljön a beruházás.

További kérdés, hozzászólás nem érkezett.

Simontornya Város Önkormányzatának Képviselő-testülete 1 tartózkodott és 5 igen szavazattal ellenszavazat nélkül- a következő határozatot hozta:

77/2023. (V.22.) KT határozat

Simontornya Város Önkormányzatának Képviselő-testülete

- a közvilágítási hálózat korszerűsítését végző MVM Watt Eta Hálózati és Közvilágítási Szolgáltató Kft. késedelmes teljesítésére vonatkozó tájékoztatását és a kivitelezési póthatáridő megállapításával kapcsolatos kérelmét tudomásul vette,
- a kivitelezés póthatáridejét a szerződés 8.) pontja értelmében 2023. június 14. dátummal állapítja meg, a kötbér érvényesítésének igényéről tájékoztatja a vállalkozót
- felhatalmazza a polgármestert az esetleges szerződés módosítás előkészítésére
- felhatalmazza a polgármestert az átmeneti időszakra vonatkozóan közvilágítási üzemeltetési szerződést kössön a vállalkozóval.

Határidő: 2023.05.31

Felelős: Torma József polgármester

7/3. Javaslat a TOP_PLUSZ-1.1.3-21-TL1-2022-00005 számú, A Simontornyai Vár környékének turisztikai infrastruktúra fejlesztése című projekt közbeszerzési szakértőjének kiválasztásához

Előadó: Torma József polgármester

Torma József polgármester: A Top Plusz pályázatoknál az átalány keretbe tartozó költségekhez megkapjuk a támogatást. Jelen esetben a közbeszerzési szakértő költsége a projekt össz költségének 1%-át teszi ki.

További kérdés, hozzászólás nem érkezett.

Simontornya Város Önkormányzatának Képviselő-testülete 6 igen szavazattal - tartózkodás és ellenszavazat nélkül- a következő határozatot hozta:

78/2023. (V.22.) KT határozat

- Simontornya Város Önkormányzatának Képviselő-testülete megtárgyalta a **TOP Plusz -1.1.3-21-TL1-2022-00005 számú, A Simontornyai Vár környékének turisztikai infrastruktúra fejlesztése** című projekt közbeszerzési szakértőjének kiválasztásáról szóló előterjesztést.
- Megállapította, hogy a lebonyolított eredményes eljárás alapján a nyertes ajánlattevő az INVEST-2002. Bt. (7097 Nagyszokoly, Kossuth u.69.) a legkedvezőbb ajánlattal.

- Felhatalmazza a polgármestert, hogy a közbeszerzési eljárások lebonyolítására és közbeszerzési szakértői feladatok ellátására a szükséges szerződést megkösse.

Határidő: azonnal

Felelős: Torma József polgármester

7/4. Javaslat a TOP_PLUSZ-1.1.3-21-TL1-2022-00005 számú, A Simontornyai Vár környékének turisztikai infrastruktúra fejlesztése című projekt műszaki ellenőrének kiválasztásához

Előadó: Torma József polgármester

Kérdés, hozzászólás nem érkezett.

Simontornya Város Önkormányzatának Képviselő-testülete 6 igen szavazattal - tartózkodás és ellenszavazat nélkül- a következő határozatot hozta:

79/2023. (V.22.) KT határozat

- Simontornya Város Önkormányzatának Képviselő-testülete megtárgyalta a TOP_PLUSZ-1.1.3-21-TL1-2022-00005 számú, A Simontornyai Vár környékének turisztikai infrastruktúra fejlesztése című projekt műszaki ellenőrének kiválasztásáról szóló előterjesztést.
- Megállapította, hogy a lebonyolított eredményes eljárás alapján a nyertes ajánlattevő a Lambda Design Kft. (7355 Nagymányok, Alkotmány utca 2. A ép.) a legkedvezőbb ajánlattal.
- Felhatalmazza a polgármestert a műszaki ellenőri feladatok elvégzéséhez a szükséges szerződést megkösse.

Határidő: azonnal

Felelős: Torma József polgármester

7/5. Javaslat a TOP_PLUSZ-2.1.1-21-TL1-2022-00017 kódszámú, „A Polgármesteri Hivatal épületének energetikai korszerűsítése Simontornyán” című projekt műszaki ellenőrének kiválasztásához

Előadó: Torma József polgármester

Kérdés, hozzászólás nem érkezett.

Simontornya Város Önkormányzatának Képviselő-testülete 6 igen szavazattal - tartózkodás és ellenszavazat nélkül- a következő határozatot hozta:

80/2023. (V.22.) KT határozat

- Simontornya Város Önkormányzatának Képviselő-testülete megtárgyalta **TOP_PLUSZ-2.1.1-21-TL1-2022-00017** kódszámú, „**A Polgármesteri Hivatal épületének energetikai korszerűsítése Simontornyán**” című projekt műszaki ellenőrének kiválasztásáról szóló előterjesztést.
- Megállapította, hogy a lebonyolított eredményes eljárás alapján a nyertes ajánlattevő a Lambda Design Kft (7355, Nagymányok, Alkotmány utca 2. A. ép.) a legkedvezőbb ajánlattal.
- Felhatalmazza a polgármestert a műszaki ellenőri feladatok elvégzéséhez a szükséges szerződést megkösse.

Határidő: azonnal

Felelős: Torma József polgármester

7/6. Javaslat a TOP_PLUSZ-2.1.1-21-TL1-2022-00017 kódszámú, „A Polgármesteri Hivatal épületének energetikai korszerűsítése Simontornyán” című projekt gépészeti tervező kiválasztásához

Előadó: Torma József polgármester

Kérdés, hozzászólás nem érkezett.

Simontornya Város Önkormányzatának Képviselő-testülete 6 igen szavazattal - tartózkodás és ellenszavazat nélkül- a következő határozatot hozta:

81/2023. (V.22.) KT határozat

- Simontornya Város Önkormányzatának képviselő-testülete megtárgyalta a **TOP_PLUSZ-2.1.1-21-TL1-2022-00017** kódszámú, „**A Polgármesteri Hivatal épületének energetikai korszerűsítése Simontornyán**” című projekt gépészeti tervező kiválasztásáról szóló előterjesztést.
- Megállapította, hogy a lebonyolított eredményes eljárás alapján a nyertes ajánlattevő az ENKON – TERV Mérnökiroda Kft. (7150 Bonyhád, Solymár utca 15.) a legalacsonyabb összegű ajánlattal.
- Felhatalmazza a polgármestert, hogy a projekt gépészeti kiviteli terv elkészítésére a szükséges szerződést megkösse.

Határidő: azonnal

Felelős: Torma József polgármester

7/7. Javaslat a TOP_PLUSZ-2.1.1-21-TL1-2022-00017 kódszámú, „A Polgármesteri Hivatal épületének energetikai korszerűsítése Simontornyán” című projekt villamos tervező kiválasztásához

Előadó: Torma József polgármester

Kérdés, hozzászólás nem érkezett.

Simontornya Város Önkormányzatának Képviselő-testülete 6 igen szavazattal - tartózkodás és ellenszavazat nélkül- a következő határozatot hozta:

82/2023. (V.22.) KT határozat

- Simontornya Város Önkormányzatának képviselő-testülete megtárgyalta a **TOP_PLUSZ-2.1.1-21-TL1-2022-00017** kódszámú, „A Polgármesteri Hivatal épületének energetikai korszerűsítése Simontornyán” című projekt villamos tervező kiválasztásáról szóló előterjesztést.
- Megállapította, hogy a lebonyolított eredményes eljárás alapján a nyertes ajánlattevő a **PREEVIT – Humán Egészségügyi Kft. (7100 Szekszárd, Szent Györgyi Albert utca 24.)** a legalacsonyabb ajánlattal.
- Felhatalmazza a polgármestert a Simontornyai Polgármesteri Hivatal épület új gépészeti rendszerének villamos kiviteli tervének elkészítéséhez a szükséges szerződést megkösse.

Határidő: azonnal

Felelős: Torma József polgármester

7/8. Javaslat a Biomassza és építési-bontási hulladék hasznosító telep megvalósításához szükséges kiegészítő támogatás igénylésére

Előadó: Torma József polgármester

Torma József polgármester: Egyszer már döntöttünk a kiegészítő támogatási kérelem benyújtásáról. A kérelmet be is adtuk és 2 napon belül államtitkári levélben értesítettük bennünket a kifizetések felfüggesztéséről. Úgy tűnik, most újra lehetőség nyílik kiegészítő támogatási igény benyújtására. Kettő gépbeszerzés maradt vissza: egy kotró-rakodó és egy komposzt rosta. Pünkösöd után nyújtjuk be az új kérelmet.

További kérdés, hozzászólás nem érkezett.

Simontornya Város Önkormányzatának Képviselő-testülete 6 igen szavazattal - tartózkodás és ellenszavazat nélkül- a következő határozatot hozta:

83/2023. (V.22.) KT határozat

- Simontornya Város Önkormányzatának Képviselő-testülete megtárgyalta a biomassza és építési-bontási hulladék hasznosító telep létrehozása Simontornyán c. projekthez kapcsolódó előterjesztést, amely kapcsán az alábbi határozatot hozza:
- A munkagépek piacán tapasztalható áremelkedések miatt a 2021. évi, Belügyminisztérium által elfogadott költségterv nem tartható, a Program megvalósításának várható költsége bruttó 261.684.300,- forint.
- Simontornya Város Önkormányzata, mint Kedvezményezett a Program megvalósításához kötelezően vállalt bruttó 3 066 534,- forint önrész biztosítását továbbra is vállalja
- A Képviselő-testület, hivatkozva a szükséges kiegészítő források hiányára, felhatalmazza a Polgármestert, hogy a biomassza és építési-bontási hulladék hasznosító telep megvalósításához szükséges bruttó 58.617.766,- forint kiegészítő támogatás igényléséhez kérelmet nyújtson be a Belügyminisztériumhoz.

Határidő: azonnal

Felelős: Torma József polgármester

7/9. Javaslat a TOP_PLUSZ-2.1.1-21-TL1-2022-00017 kódszámú, „A Polgármesteri Hivatal épületének energetikai korszerűsítése Simontornyán” című projekt projektmenedzsmentjének kiválasztásához

Előadó: Torma József polgármester

Torma József polgármester: TOP-os pályázat esetén projekt menedzseri feladatokat vagy önkormányzati cég vagy pedig magánszemély láthat el. 3 magánszemélytől érkezett ajánlat.

További kérdés, hozzászólás nem érkezett.

Simontornya Város Önkormányzatának Képviselő-testülete 6 igen szavazattal - tartózkodás és ellenszavazat nélkül- a következő határozatot hozta:

84/2023. (V.22.) KT határozat

Simontornya Város Önkormányzatának képviselő-testülete

- Megtárgyalta a **TOP_PLUSZ-2.1.1-21-TL1-2022-00017** kódszámú, „**A Polgármesteri Hivatal épületének energetikai korszerűsítése Simontornyán**” című projekt projektmenedzser kiválasztásáról szóló előterjesztést és jóváhagyta a legalacsonyabb összegű árajánlat elfogadását,

- Megállapította, hogy a lebonyolított eredményes eljárás alapján a nyertes ajánlattevő a **Bajnóczy Zsolt (7200 Dombóvár, Bezerédj utca 8 II/5.)** a legalacsonyabb ajánlattal,
- Felkéri a polgármestert, hogy a legkedvezőbb ajánlatot adóval a projektmenedzseri feladatok elvégzéséhez a szükséges szerződést megkösse, a beruházást lebonyolítsa.
- Határidő: azonnal
- Felelős: Torma József polgármester

7/10. Vis maior pályázat kapcsán a Tükör utcai támfal kivitel terveit készítő cég kiválasztása

Előadó: Torma József polgármester

Torma József polgármester: A BM-től megítélték a támogatást. 1,5 millió Ft körüli forrás csökkenést fogadtak el, ezt a műszaki tartalomnak is kell majd követnie. A rendelkezésre álló forrásból megvalósítható a pályázatban benyújtott elképzelésünk. A kiviteli tervek elkészítéséhez szükséges a tervező kiválasztása. Három ajánlatot kértünk be ezzel kapcsolatban.

További kérdés, hozzászólás nem érkezett.

Simontornya Város Önkormányzatának Képviselő-testülete 6 igen szavazattal - tartózkodás és ellenszavazat nélkül- a következő határozatot hozta:

85/2023. (V.22.) KT határozat

Simontornya Város Önkormányzatának Képviselő-testülete

- megtárgyalta az 594016 azonosítószámú vis maior pályázat kapcsán a Tükör utcai támfal kiviteli terveit készítő cég kiválasztásáról szóló előterjesztést,
- megállapította, hogy a lebonyolított eredményes eljárás alapján a nyertes ajánlattevő Rosette Bt. (1112 Budapest, Kérő u. 18.),
- felhatalmazza a polgármestert a tervezési munkák megrendelésére, szükséges szerződések megkötésére.

Határidő: 2023. június 15.

Felelős: Torma József polgármester

7/11. Javaslát a vendégház napelemes rendszer kivitelezésére

Előadó: Torma József polgármester

Torma József polgármester: Tavaly ősszel a Képviselő-testület az Öszikék, az óvoda és a gyógyszertár tekintetében szerződést kötött napelemes rendszer kiépítésére. Az előleg kifizetésre került. A vendégház is bekerült a napelemes rendszerrel való ellátás megvalósításába, meg is kapta az engedélyt. Az eredeti elképzelés szerint a közfoglalkoztatásból származó saját bevételünk jelentené a fedezetet a költségekre. A Stein-Solar Kft. bruttó 5810 e Ft összeggel adta a legkedvezőbb ajánlatot egy 16,4 KWp napelemes rendszerre. Javaslom az ajánlat elfogadását és a kivitelezés megrendelését.

Kecskési Zsuzsanna a Humánpolitikai Bizottság elnöke: A megtermelt energiát a közfoglalkoztatási telepen tudnánk hasznosítani? Működhet róla a hűtőház?

Torma József polgármester: A megtermelt energiából tudnánk működtetni a hűtőházat.

Tóth István képviselő: A mérőóra szekrény szabványos?

Torma József polgármester: A Stein Szolár Kft. ügyvezetője szerint szabványos.

Kojnok Róbert képviselő: Annyi beruházásra költöttünk már, én inkább az öntözőrendszerét bővíteném a termőterületnek.

További kérdés, hozzászólás nem hangzott el.

Simontornya Város Önkormányzatának Képviselő-testülete 5 igen szavazattal - tartózkodás és 1 ellenszavazattal- a következő határozatot hozta:

86/2023. (V.22.) KT határozat

- Simontornya Város Önkormányzatának Képviselő-testülete döntött a Közfoglalkoztatási telep (Simontornya, Homokdomb 1. szám) alatti Vendégház tetőszerkezetére napelemes rendszer kiépítéséről.
- A beérkezett ajánlatok alapján a nyertes ajánlattevő a Stein Solar Kft. (7081 Simontornya, Malom u.31.) nettó 4.574.945 Ft összeggel.
- Felhatalmazza a polgármestert a szükséges szerződések megkötésére, az ingatlan napelemes rendszerrel való ellátásának lebonyolítására.

Határidő:

Felelős: Torma József polgármester

7/12 A képviselők bejelentései, interpellációi, kérdései

Torma József polgármester: Az Ószikék festését el kellett végezni, 17 éve nem volt kifestve az épület.

További kérdés, hozzászólás nem hangzott el.

Simontornya Város Önkormányzatának Képviselő-testülete 6 igen szavazattal - tartózkodás és ellenszavazat nélkül- a következő határozatot hozta:

87/2023. (V.22.) KT határozat

Simontornya Város Önkormányzatának Képviselő-testülete elfogadja az „Ószikék” Szociális Szolgáltató Központ festési munkálatainak elvégzését. A munkálatok teljes összege: 6.334.630 Ft, melyet a költségvetéséből biztosít.

Határidő: azonnal

Felelős: Torma József polgármester

Torma József polgármester: A HÉSZ_sabályzatunk módosítása szükséges. Kettő darab ingatlant a 27/2 hrsz. és a 42 hrsz. ingatlanokat kell az eljárásba bevonni.

További kérdés, hozzászólás nem hangzott el.

Simontornya Város Önkormányzatának Képviselő-testülete 6 igen szavazattal - tartózkodás és ellenszavazat nélkül- a következő határozatot hozta:

88/2023. (V.22.) KT határozat

Simontornya Város Önkormányzatának Képviselő-testülete a 23/2023.(II.13.) KT határozatát az alábbiak szerint módosítja:

Simontornya Város Képviselő-testülete megtárgyalta a HÉSZ és szabályozási tervlapjainak – a fejlesztési területeket érintő - módosításáról szóló előterjesztést, ezt követően dönt

- a Simontornya 1462, 1463, 1464, 1465 hrsz., és a Simontornya **27/2 hrsz.**, 32 hrsz. **42 hrsz.** ingatlanokat kiemelt fejlesztési területté nyilvánítja.

A településtervek tartalmáról, elkészítésének és elfogadásának rendjéről, valamint egyes településrendezési sajátos jogintézményekről szóló 419/2021. (VII. 15.) Korm. rendelet előírásainak megfelelően a város helyi építési szabályzatáról szóló 11/2018. (XI.27.) számú önkormányzati rendeletét és annak mellékletét képező szabályozási tervlapjait, valamint szükség szerint a településszerkezeti tervét módosítja a fejlesztési elképzelések – parkolók, park, játszótér - megvalósíthatósága érdekében. A módosítással kapcsolatos felmerülő költségeket a 2023. évi költségvetéséből biztosítja.

- A településtervek tartalmáról, elkészítésének és elfogadásának rendjéről, valamint egyes településrendezési sajátos jogintézményekről szóló 419/2021. (VII. 15.) Korm. rendelet előírásainak megfelelően a város helyi építési szabályzatáról szóló 11/2018. (XI.27.) számú önkormányzati rendeletét és annak mellékletét képező szabályozási tervlapját módosítja, a Simontornya 35 hrsz ingatlan tekintetében a kötelező építési vonal előírást az ingatlan dél-keleti határa mentén, a Mészáros utcában kialakult előkert mérettel azonosan. A költségek viselésére vonatkozóan szerződést köt a beruházóval.
- **A Képviselő-testület a Településrendezési Eszközök módosítását az új EljR. előírásai szerinti egyszerűsített eljárás keretében készítetteti el.**
- **A Képviselő-testület az új EljR. 7. § (8) bekezdés előírása szerint, ezen határozat 1. mellékletét alkotó - a megalapozó vizsgálat és az alátámasztó javaslat tartalmára vonatkozó főépítési feljegyzést elfogadja.**
- Felhatalmazza a polgármestert a tervezési szerződés megkötésére.

Határidő: azonnal

Felelős: polgármester”

Tóth István képviselő: A Petőfi utcai járdaszegélyek még nincsenek befejezve.

Torma József polgármester: Szerepelnek a járdaszegélyek a feladatlistán. Az összes építési helyszínen be kell fejeztetnünk ezeket a munkákat. A Magyar Falu programról megjelentek az első információk. Útépítésre 45 millió Ft, járda építésre 10 millió Ft támogatás pályázható. Én a József Attila utcára és járdára javaslom a pályázat beadását. A Hunyadi utca felújítása a TOP Plusz pályázatban beadásra került, ezért ebben a pályázatban nem kérnék rá támogatást. Kátyúzásra is kérünk több cégtől ajánlatot.

Kojnok Róbert képviselő: Szeretném javasolni, hogy a Városüzemeltetési Kft.-t bízzuk meg a kátyúzással. Ha lenne egy keretszerződés, akkor bármikor elvégezhető lenne a kátyúzás.

Körtés István Pénzügyi és Városfejlesztési Bizottság elnöke: A Felsőrácegres felé vezető út kiszélesítést és javítását ígérte Süli János képviselő úr. Állítólag megvan rá a pénzügyi fedezet, mégsem történik semmi. Telefonon utána kellene kérdezni.

Torma József polgármester: A pénz úgy tudjuk megvan, de leállították a beruházást. A vármegyei önkormányzat képviselője is részt vett a hétvégi programokon. Szóba került a csónakház is, a kiegészítő támogatáshoz hozzájárultak. Egyedüli akadály az építési engedély lejárt, a covid szabályozás miatt viszont még érvényes. A kerékpárút viszont még beszerzés alatt van. A pénz megvan rá.

Kojnok Róbert képviselő: A Gyár utcai árkok nagyon telítettek. Kotrással kellene kitakarítani.

Torma József polgármester: Nagyon sok a megoldásra váró feladat, rangsorolnunk kell. Sajnos ez egy év alatt rakódott le.

Torma József polgármester: a „Simontornya Piacter korszérsítése” projekt keretében hűtőszekrény, kisteherautó, ládamosó, targonca és az árusító asztalok beszerzéséről kell dönténünk.

További kérdés, hozzászólás nem hangzott el.

Simontornya Város Önkormányzatának Képviseelő-testülete 6 igen szavazattal - tartózkodás és ellenszavazat nélkül- a következő határozatot hozta:

89/2023. (V.22) számú KT határozat:

Simontornya Város Önkormányzatának képviseelő-testülete

- megtárgyalta és jóváhagyta VP6-7.2.1.1-20 kódszámú, Helyi termékértékesítést szolgáló piacok infrastrukturális- és eszköz fejlesztése című, „Simontornya Piacter korszérsítése” projektben a hűtőgép beszerzésre a legalacsonyabb összegű árajánlat elfogadását,
- felkéri a polgármestert, hogy a legkedvezőbb ajánlatot adó Vinto Kft-vel a beszerzéshez szükséges szerződést megkösse, a beszerzést lebonyolítsa.

Határidő: azonnal

Felelős: Torma József polgármester

Simontornya Város Önkormányzatának Képviseelő-testülete 6 igen szavazattal - tartózkodás és ellenszavazat nélkül- a következő határozatot hozta:

90/2023. (V.22) számú KT határozat:

Simontornya Város Önkormányzatának képviseelő-testülete

- megtárgyalta és jóváhagyta a VP6-7.2.1.1-20 kódszámú, Helyi termékértékesítést szolgáló piacok infrastrukturális- és eszköz fejlesztése című felhívás keretében s „Simontornya Piacter Korszérsítése projektben a legalacsonyabb összegű ajánlatot adó Galgóczi Autó Kft-től a Mitsubishi Canter 3S13 típusú kisteherautó beszerzését,
- felkéri a polgármestert, hogy a legkedvezőbb ajánlatot adó Galgóczi Autó Kft-vel a beszerzéshez szükséges szerződést megkösse, a beszerzést lebonyolítsa.

Határidő: azonnal

Felelős: Torma József polgármester

Simontornya Város Önkormányzatának Képviselő-testülete 6 igen szavazattal - tartózkodás és ellenszavazat nélkül- a következő határozatot hozta:

91/2023. (V.22) számú KT határozat:

Simontornya Város Önkormányzatának képviselő-testülete

- megtárgyalta és jóváhagyta a VP6-7.2.1.1-20 kódszámú, Helyi termékértékesítést szolgáló piacok infrastrukturális- és eszköz fejlesztése című felhívás keretében a „Simontornya Piacter Korszerűsítése” projektben a Főgépez Kft. egyedi gyártású láda és rekeszmosó termékének beszerzését,
- felkéri a polgármestert, hogy a Főgépez Kft-vel beszerzéshez szükséges szerződést megkösse, a beszerzést lebonyolítsa.

Határidő: azonnal

Felelős. Torma József polgármester

92/2023. (V.22) számú KT határozat:

Simontornya Város Önkormányzatának képviselő-testülete

- megtárgyalta és jóváhagyta a VP6-7.2.1.1-20 kódszámú, **Helyi termékértékesítést szolgáló piacok infrastrukturális- és eszköz fejlesztése című, „Simontornya Piacter korszerűsítése”** projekt keretében bekért ajánlatokat, illetve a legalacsonyabb összegű árajánlat elfogadását,
- felkéri a polgármestert, hogy a legkedvezőbb ajánlatot adó Targonca Trade 2000 Kft-vel a beszerzéshez szükséges szerződést megkösse, a beszerzést lebonyolítsa.

Határidő: azonnal

Felelős: Torma József polgármester

93/2023. (V.22) számú KT határozat:

Simontornya Város Önkormányzatának képviselő-testülete

- megtárgyalta és jóváhagyta a VP6-7.2.1.1-20 kódszámú, **Helyi termékértékesítést szolgáló piacok infrastrukturális- és eszköz fejlesztése című felhívás keretében a „Simontornya Piacter Korszerűsítése”** Laczkó Imre egyéni vállalkozó egyedi gyártású 15 db mobil árusító asztal, rögzített, zárható konténerrel termékének beszerzését nettó 4.410.000,- Ft összegben
- felkéri a polgármestert, hogy Laczkó Imre egyéni vállalkozóval a beszerzéshez szükséges szerződést megkösse, a beszerzést lebonyolítsa.

Határidő: azonnal

Felelős: Torma József polgármester

Torma József polgármester: A Magyar Falu program keretében felajánlott ingatlan átvételéről kell határozatot hoznunk.

„94/2023 (V.22.) KT határozat

1. Simontornya Város Önkormányzatának Képviselő-testülete a nemzeti vagyonról szóló 2011. évi CXCVI. törvény 13. § (3) bekezdésében foglaltak alapján, a Magyar Falu Program II ütemének keretében, annak településfejlesztéssel, népességcsökkenés megállításával, az életminőség javításával kapcsolatos céljainak elérése érdekében a Maradványvagyon-hasznosító Zrt-nél (a továbbiakban: MVH Zrt.) kezdeményezi és kérelmezi a Magyar Állam tulajdonában lévő, az MVH Zrt. által a „Magyar Falu Program” keretében kijaánlott *„Adatlap a Magyar Falu Program keretében felajánlott ingatlanok összesítő listájáról”* című táblázatban szereplő valamennyi **ingatlan** (Simontornya, 0176/1 és 0319/1 helyrajzi számú ingatlanok, a továbbiakban: Ingatlanok) **összességének Önkormányzati tulajdonba adását.**
2. A Képviselő-testület felhatalmazza a polgármestert, hogy az *„Adatlap a Magyar Falu Program keretében felajánlott ingatlanok összesítő listájáról”* című táblázatban szereplő ingatlan(ok) ingyenes önkormányzati tulajdonba adásával kapcsolatos eljárás során az MVH Zrt. felé teljes jogkörben eljárjon, és valamennyi nyilatkozatot megtegyen.

Határidő: 2023. május 31.

Felelős: Torma József polgármester”

„95/2023 (V.22.) KT határozat

Simontornya Város Önkormányzatának Képviselő-testülete dönt arról, hogy

- a Magyar Falu Program céljai támogatásának keretében az önkormányzat részére ingyenes tulajdonba adásra felajánlott Simontornya, 1445/2 hrsz-ú ingatlant megvizsgálta, annak önkormányzati tulajdonba kerülését támogatja;
- felhatalmazza a polgármestert, hogy a Simontornya 1445/2 hrsz.-ú ingatlan ingyenes önkormányzati tulajdonba adásával kapcsolatos eljárás során az MNV Zrt. felé az önkormányzat nevében teljes jogkörben eljárjon, valamennyi nyilatkozatot megtegyen, az ingatlan ingyenes önkormányzati tulajdonba kerülésére vonatkozó megállapodást aláírja.

Határidő: 2023. május 31.

Felelős: Torma József polgármester”

Torma József polgármester: A **Top_Plusz-1.1.3-21** kódszámú, „**Helyi és térségi turizmus fejlesztése**” című projekt kapcsán a projektmenedzsment tevékenység teljes körű ellátására 2023. április 12-i rendkívüli képviselő-testületi ülésen döntött a Septária Mérnökiroda Kft. kiválasztásáról. Az Irányító Hatósággal történt egyeztetés során kiderült, hogy a TOP-Plusz-os projektekből a projektmenedzseri feladatokat vagy 100 %-os önkormányzati tulajdonú cég vagy magánszemély végezheti, ezért új eljárásban ajánlattételi felhívást tettünk közzé.

96/2023 (V.22. KT határozat

Simontornya Város Képviselő-testülete a 49/2023. (IV.12.) KT határozatát visszavonja.

Határidő: azonnal

Felelős: Torma József polgármester

97/2023. (V.22.) KT határozat

Simontornya Város Képviselő-testülete

- Megtárgyalta a **TOP_PLUSZ-1.1.3-21-TL1-2022-00005** azonosítószámon nyilvántartott és megvalósuló „**A Simontornyai Vár környékének turisztikai infrastruktúra fejlesztése**” projekt projektmenedzsmentjének kiválasztásáról szóló előterjesztést,
- Megállapította, hogy a lebonyolított eredményes eljárás alapján a nyertes ajánlattevő a Simontornyai Városüzemeltetési Kft. (7081 Simontornya, Szent I. k. utca 1.) a legkedvezőbb ajánlattal,
- Felhatalmazza a polgármestert a projektmenedzsment feladatok elvégzéséhez szükséges szerződés megkötésére

Határidő: azonnal

Felelős: Torma József polgármester

Torma József polgármester: a „**Piactér korszerűsítése**” projekt keretében kamera-rendszer beszerzésével kapcsolatban is döntenünk szükséges.

98/2023. (V.22.) KT határozat

Simontornya Város Önkormányzatának képviselő-testülete

- megtárgyalta és jóváhagyta a legalacsonyabb összegű árajánlat elfogadását,
- felkéri a polgármestert, hogy a legkedvezőbb ajánlatot adó Tamásinet Kft-vel a beszerzéshez szükséges szerződést megkösse, a beszerzést lebonyolítsa.

Határidő: azonnal

Felelős: Torma József polgármester

További kérdés, hozzászólás nem hangzott el. A polgármester 18 óra 30 perckor az ülést bezárta



Torma József
polgármester



Kovács Lászlóné dr. Molnár Brigitta
jegyző



SIMONTORNYA VÁROS JEGYZŐJÉTŐL

✉ 7081 Simontornya, Szent István király u. 1.

☎ 74/586-929 Fax: 74/586-922 E-mail: simontornya@dielnet.hu

ELŐTERJESZTÉS

Simontornya Város Önkormányzata Képviselő-testületének 2023. május 22-i ülésének
I.) napirendi pontjához

JELENTÉS A LEJÁRT HATÁRIDEJŰ HATÁROZATOK VÉGREHAJTÁSÁRÓL

Határozat száma: **48/2023.(IV.12.) KT határozat**

Határozat tárgya: **Rendőrségi beszámoló elfogadása**

Határidő: azonnal

Felelős: Torma József polgármester

A beszámoló elfogadásáról szóló határozat-kivonat megküldésre került a rendőrkapitányság részére.

Határozat száma: **50/2023.(IV.12.) KT határozatok**

Határozat tárgya: **A Simontornyai Vár környékének turisztikai infrastruktúra fejlesztése tervező kiválasztása**

Határidő: azonnal

Felelős: Torma József polgármester

A szerződés előkészítése megtörtént, az aláírásra 2023. május 23-án kerül sor.

Határozat száma: **51/2023.(IV.12.) KT határozat**

Határozat tárgya: **VP helyi közutak fejlesztése tervező kiválasztása**

Határidő: azonnal

Felelős: Torma József polgármester

A kiviteli tervek elkészültek.

Határozat száma: **52/2023.(IV.12.) KT határozat**

Határozat tárgya: **Szaniter konténer beszerző kiválasztása**

Határidő: azonnal

Felelős: Torma József polgármester

A beszerzés és a szaniter konténerek leszállítása megtörtént. A kifizetés folyamatban van.

Határozat száma: **53/2023.(IV.12.) KT határozat**
Határozat tárgya: **Árusító faház beszerzésére cég kiválasztása**
Határidő: azonnal
Felelős: Torma József polgármester

A szerződés aláírása megtörtént, az első 5 faházat leszállították.

Határozat száma: **54/2023.(IV.12.); 69/2023. (IV.24.) KT határozat**
Határozat tárgya: **Piac infrastrukturális fejlesztése – kivitelezési munkákra cég kiválasztása**
Határidő: azonnal
Felelős: Torma József polgármester

A szerződés aláírásra megtörtént, a kiegészítő támogatás iránti kérelem benyújtásra került az irányító hatóság felé.

Határozat száma: **55/2023.(IV.12. KT határozat**
Határozat tárgya: **ITS aktualizálása**
Határidő: azonnal
Felelős: Torma József polgármester

A ITS anyagának elkészítése folyamatban van.

Határozat száma: **56/2023.(IV.12.) KT határozat**
Határozat tárgya: **VP külterületi utak – önerő biztosítása**
Határidő: azonnal
Felelős: Torma József polgármester

A 2023. évi költségvetésben a szükséges önerő elkülönítésre került.

Határozat száma: **58/2023.(IV.24.) KT határozat**
Határozat tárgya: **Önkéntes Tűzoltó Egyesület beszámoló elfogadása**
Határidő: azonnal
Felelős: Torma József polgármester

A beszámoló elfogadásáról szóló határozat-kivonat megküldésre került az Önkéntes Tűzoltó Egyesület részére.

Határozat száma: **59/2023.(IV.24.) KT határozat**
Határozat tárgya: **Polgárőr Egyesület beszámoló elfogadása**
Határidő: azonnal
Felelős: Torma József polgármester

A beszámoló elfogadásáról szóló határozat-kivonat megküldésre került az Polgárőr Egyesület részére.

Határozat száma: **60/2023.(IV.24.) KT határozat**
Határozat tárgya: **Művelődési Ház beszámoló elfogadása**
Határidő: azonnal

Felelős: Torma József polgármester

A beszámoló elfogadásáról szóló határozat-kivonat megküldésre került a Művelődési Ház részére.

Határozat száma: **61/2023.(IV.24.) KT határozat**

Határozat tárgya: **STC'22 beszámoló elfogadása**

Határidő: azonnal

Felelős: Torma József polgármester

A beszámoló elfogadásáról szóló határozat-kivonat megküldésre került az STC'22 részére.

Határozat száma: **62/2023.(IV.24.) KT határozat**

Határozat tárgya: **Simontornyai KK Egyesület beszámoló elfogadása**

Határidő: azonnal

Felelős: Torma József polgármester

A beszámoló elfogadásáról szóló határozat-kivonat megküldésre került a Simontornyai KK Egyesület részére.

Határozat száma: **64/2023.(IV.24.) KT határozat**

Határozat tárgya: **Városi Könyvtár vezetőjének kinevezése**

Határidő: 2023.május 1.

Felelős: Torma József polgármester

A vezetői kinevezés megtörtént.

Határozat száma: **65/2023.(IV.24.) KT határozat**

Határozat tárgya: **Ipari Társasház**

Határidő: azonnal

Felelős: Torma József polgármester

Az Ipari Társasház tájékoztatása megtörtént.

Határozat száma: **67/2023.(IV.24.) KT határozat**

Határozat tárgya: **Sárbogárdi Hivatásos Tűzoltó parancsnokság beszámoló elfogadása**

Határidő: azonnal

Felelős: Torma József polgármester

A beszámoló elfogadásáról szóló határozat-kivonat megküldésre került a Sárbogárdi Hivatásos Tűzoltó Parancsnokság részére.

Határozat száma: **68/2023.(IV.24.) KT határozat**

Határozat tárgya: **0192.hrsz. ingatlan megszerzésének előkészítése**

Határidő: azonnal

Felelős: Torma József polgármester

A kisajátítást a Kormány Hivatalnál elindítottuk. Alaki hiba miatt újabb vételi ajánlatot küldtünk az ingatlan tulajdonosának.

Határozati javaslat:

Simontornya Város Önkormányzata Képviselő-testületének /2023.(V.22.) határozata a lejárt határidejű képviselő-testületi határozatok végrehajtásáról, és az átruházott hatáskörben hozott döntésekről szóló jelentés elfogadásáról, valamint a két ülés között történt eseményekről szóló tájékoztatótudomásul vételéről.

1.) Simontornya Város Önkormányzatának Képviselő-testülete a:

- 48/2023. (IV.12.) számú
- 50/2023. (IV.12.) számú
- 51/2023. (IV.12.) számú
- 52/2023. (IV.12.) számú
- 53/2023. (IV.12.) számú
- 54/2023. (IV.12.) számú
- 55/2023. (IV.12.) számú
- 56/2023. (IV.12.) számú
- 58/2023. (IV.24.) számú
- 59/2023. (IV.24.) számú
- 60/2023. (IV.24.) számú
- 61/2023. (IV.24.) számú
- 62/2023. (IV.24.) számú
- 64/2023. (IV.24.) számú
- 65/2023. (IV.24.) számú
- 67/2023. (IV.24.) számú
- 68/2023. (IV.24.) számú
- 69/2023. (IV.24.) számú lejárt határidejű KT határozatok végrehajtásáról szóló jelentést tudomásul vette, és elfogadja.

2.) Simontornya Város Önkormányzatának Képviselő-testülete az átruházott hatáskörben hozott döntésekről szóló beszámolót elfogadja.

3.) Simontornya Város Önkormányzatának Képviselő-testülete a két ülés között történt eseményekről szóló polgármesteri tájékoztató tudomásul veszi.

Határidő: azonnal

Felelős: Torma József polgármester

Simontornya, 2023. május 12.

Kovács Lászlóné dr. Molnár Brigitta
jegyző



SIMONTORNYA VÁROS POLGÁRMESTERÉTŐL

* 7081 Simontornya, Szent István király u. 1.

(74/586-929 Fax: 74/586-922 E-mail: simontornya@dielnet.hu

Beszámoló az előző testületi ülés óta tett polgármesteri intézkedésekről, az önkormányzati munka érdekében folytatott tevékenységről.

Mindig egy rövid bevezetővel próbálom indítani a havi beszámolómat. Gyakran gondolkozom azon, hogy mivel kezdjem. Legtöbbször a visszatekintés marad, amely az elvégzett munka mennyiségére és az intenzitására szokott vonatkozni. Aki a rendszeren belül van az látja, hogy a megoldásra váró feladatok száma jelentősen emelkedett az elmúlt közel fél évben. Ha a hónap már lepergett napjaira tekintek csak vissza, akkor a helyzet annyival súlyosabb, hogy az előkészületben lévő rendezvényeink jelentős feladatot rónak még pluszban ránk. Azt is látom, hogy több ember a környezetemben erőn felül tesz bele ebbe a rendszerbe. Köszönetem és tiszteletem nekik, akik között van képviselő, hivatali és intézményi kolléga, helyi és néha vidéki polgár. A bevezetőbe ezúttal egy kis kesert is csempészek. Vannak dolgok, amelyeket többen a szabadidőnkben is végzünk a közösségért. Megítélésem szerint ez önzetlen munkát jelent, semmilyen formában nincs benne a haszonszerzés vágya. A munka sok és ehhez kevesen vagyunk. Néhány alkalommal nagyon jó lenne a segítség. A sátor és színpad állítása gyakori, több embert igénylő feladat. Nekem csalódás volt a legutóbbi, május 11-re szervezett előkészítő munka, ahol néhány képviselő és három önkéntes jelent meg. Ehhez a munkához jó lett volna még 5-6 ember. Nem élek a közösségi médiákban (fb), de eljut hozzám néha egy-egy nyilvánossá tett gondolat, így látom, hogy verbálisan többen nagyon sokat munkálkodnak a közösség építésén. Cselekvés nélkül a beszéd nekem csak beszéd marad. Egy közösségi esemény előkészítésében való közreműködés, egy szemétszedésen való részvétel nem egyes személyek, hanem a település érdekeit szolgálja. Azt gondolom, hogy egy ilyen közcélú megmozduláson való részvétel lehetőséget teremt arra is, hogy mások is lássák, hogy itt nem csak üres dumáról van szó, hanem tenni akarásunkat, elkötelezettségünket is igazolhatjuk ezzel. Mindenkit szeretettel várunk.

A Vidékfejlesztési Program keretében a piac fejlesztéséhez nyert pályázat megvalósítása elindult. Az eszközök beszerzése megkezdődött. Ennek a keretében az első 5 árusító faház leszállítása a múlt héten megtörtént, amelyeket a május 19-20-i rendezvények során már használni is fogjuk. Örömmel láttam, hogy a gyártó, szállító kiválasztása körültekintő volt, a faházak mind anyagukban, mind a gyártás minőségében kiválóak. Az építési beruházás szerződését aláírtam, folyamatban van a munkaterület átadása. A munka érinteni fogja a határos (Beszédes és Mátyás kir. utcai) közterületeket is. Rendezni kell a környező társasházak hulladékártórolását is, amely jelenleg szabályozatlanul a piac kerítése mellett történik. Ezzel kapcsolatban a hétre a főépítész megbeszélést hívott össze.

A vidékfejlesztési program keretében megnyert külterületi út fejlesztési pályázatunk kapcsán elkészültek a kiviteli tervek. Az árazott és árazatlan költségvetések birtokában elindult a közbeszerzési eljárás előkészítése. Május 23-án koordinációt szervezünk, várhatóan ezt követően kiírásra kerülhet a nyílt közbeszerzési eljárás. Nagyon fontos lenne, hogy az ősz előtt megvalósuljon a Tejfölös, a Westel toronyhoz vezető és a Lötéri út építése.

A közvilágítás korszerűsítés második ütemének beszerzése elindult. A fennmaradó 120 db. lámpatest cseréjének kivitelezőjét egy öt szereplős meghívásos közbeszerzési eljárás keretében választjuk ki. Az első körben megrendelt lámpatestek cseréjének határideje a szerződés szerint május 15-én járt le. A

kivitelező jelezte, hogy a lámpák késedelmes szállítása miatt nem tudja a határidőt tartani. A kérdésben a képviselő-testület döntése szükséges.

Gózerővel folytattuk a Tolna Vármegyei Önkormányzattal közös szervezésű Vár a Megye és a XI. Várnap rendezvények előkészítése. Április 27-én Fehérvári Tamás a vármegyei közgyűlés elnöke, Dr. Say István az értéktár bizottság elnöke részvételével közös sajtótájékoztatót tartottunk. Izgalommal készülünk a megyei értékek napja, a várnap és a városi borverseny lebonyolítására. Reméljük az időjárás is kedvezni fog a nagyrészt szabadterre tervezett programokhoz.

Folyamatosan folytatjuk a többi projektünk előkészítését is. A Top Plusz keretében a polgármesteri hivatal energetikai korszerűsítéséhez kapcsolódó tervezői beszerzési eljárások zajlanak, amelyekkel kapcsolatos döntéseket a képviselő-testület soron következő ülésén hozza meg.

A turisztikai pályázatunk kapcsán május 2-án a tervezőkkel közös helyszíni szemlét folytattunk, megkezdődtek a tervezési munkálatok, amelyek természetesen majd a képviselők elé kerülnek véleményezésre. Május 23-ra a tervezők, projektmenedzser, műszaki ellenőr, közbeszerzési szakértők bevonásával egy koordinációs értekezletet szervezünk.

Márciusban pályázatot nyújtottunk be a Leader Helyi Akció Csoporthoz. A turisztikai fejlesztést szolgáló elképzelésünk keretében 2 WC konténer és egy vízvételi hely kialakításához kértünk támogatást. A konténereket megrendeltük, leszállításuk a héten megtörtént, amelyeket már a hétvégi rendezvényeinken is használni fogunk. A két szaniterkonténer elhelyezése egyelőre az idősek klubja előtti előkertben fog megtörténni. Végleges helyének kiválasztása, a közművekhez való csatlakoztatás feltételeinek kiépítését még ebben az évben meg kellene oldanunk.

A Tükör utcai partfalomlás kapcsán beadott pályázatunkat elfogadták, 20 363 000 Ft utófinanszírozott támogatást ítélt meg a Belügyminisztérium, amely a költségek 90 %-át jelenti. Első lépcsőben be kell szerezni a tervezőt, majd a szükséges műszaki tartalmat kell kialakítani. Terveink szerint az ehhez szükséges képviselő-testületi döntések a májusi ülésen megtörténnének. Ezt követően kerülhet sor a kivitelező kiválasztására, ill. a finanszírozás meghatározására. A 20 milliós előfinanszírozásnak költségvetésből történő teljesítését jelenleg nem látom biztosítottnak. A megoldást a képviselő-testülettel közösen kell megtalálnunk. A leszakadt partfalrész megerősítése csak ezt követően valósulhat meg.

Április 26-án megbeszélést folytattunk az OTP Bank megyei vezetőivel. A közös pénzügyi kapcsolataink aktuális feladatai mellett tárgyaltunk a Petőfi utcai OTP fiók előtti közterület rendezéséről is. Megítélésünk szerint a társasház előtti önkormányzati és társasházi tulajdon rendezését (burkolatok, vízelvezetés) együtt kell megoldanunk. A bank ebben együttműködésében biztosított. A tavalyi évben már beterveztük a járdaszakasz cseréjét, de ezt pont az ott tapasztalt állapotok miatt kellett elhalasztanunk. A találkozó után a bank műszaki ügyekkel foglalkozó kollégája már felvette velem a kapcsolatot. Egyeztet a társasházzal és ezt követően a helyszínen folytatjuk a megbeszélést. Bízom benne, hogy egy éven belül megszüntethetünk egy (a város forgalmas részén található) a városhoz méltatlan és ráadásul balesetveszélyes helyet.

Mondják, hogy május a ballagások hónapja. Örömmel erősítem meg a tényt, hiszen három ballagásra is meghívást kaptam a hónapban. A Pillich Ferenc szakiskola 22 végzős diákja április 29-én, a Vak Bottyán Gimnázium 32 tanulója május 6-án búcsúzott el iskolájától és a várostól. Május 13-án a helyi gimnáziumban 1973-ban érettségizett osztály találkozóján és újra tartott ballagásán vettem részt. Mindez a legjobb bizonyítéka annak, hogy a középiskolás kapcsolatok egy egész életen át kitartanak. Sok sikert kívánunk a vizsgák előtt álló diákjainknak.

Most már szintén hagyományt jelent a város egyik legaktívabb csoportjának, a Krammer Ferenc kórusnak az önálló estje, a Szivárvány megrendezése. A teltházias rendezvényen a kórustól már megszokott minőségben egy szórakoztató, színvonalas műsort kaphattunk. Köszönjük a munkájukat.

Május 10-én Simontornya volt a Gasztromegye, (a vármegyei önkormányzat megyei értékeket bemutató sorozatának) következő állomása. A műsorban igyekeztünk egy kis képet adni településünk múltjáról, jelenéről. Gasztronómiánk bemutatásához reneszánsz várunk adta a díszletet, ahol Kohári Gabriella régész vezetésével középkori receptek alapján készültek ételek. Reméljük hamarosan bemutathatjuk a felvételt.

Torma József
polgármester

Előterjesztés

Pénzügyi, Városfejlesztési és Környezetvédelmi bizottság 2023. május-ei ülésének ...) pontjához

Simontornyai Városüzemeltetési Kft. 2022. évi mérlegének , gazdálkodási eredményének elfogadása

Tisztelt Képviselő Testület!

Mellékelten csatolom a Simontornyai Városüzemeltetési Kft. 2022. évi mérlegét, eredmény kimutatását és főkönyvi kivonatát, valamint pár oldalban szeretném leírni a Kft. 2022. évi gazdálkodását.

1. Vízszolgáltatás

A vízszolgáltatás legnagyobb problémája még mindig rossz hálózat, valamint a kevés vízfogyasztás. Ezzel a vízfogyasztással nem lehet nyereségessé tenni ezt az ágazatot. Folyamatban van az Ipari Társasháznak, egy DRV Zrt. által behozott gerinc tervezése, valamint értesülesem szerint a volt bőrgyári III. számú kutat is szeretnék átvenni, és üzemeltetni

Ha ez megvalósul akkor egy újabb nyűgöt tudnák a nyakunkból levenni, mert a meglévő hálózat üzemeltetése elég sok kihívással járt eddig.

2022. értékesített víz mennyiség 3991 m³ volt, ami havi 332,5 m³-es átlag. A Termelt mennyiség 5185 m³ volt.

hónapok	termelet víz	értékesített víz
január	611	292
február	580	289
március	281	265
április	367	325
május	540	479
június	430	417
július	378	335
augusztus	355	317
szeptember	366	315
október	399	381
november	367	319
december	511	257

VÍZFOGYASZTÁS ALAKULÁSA 2023

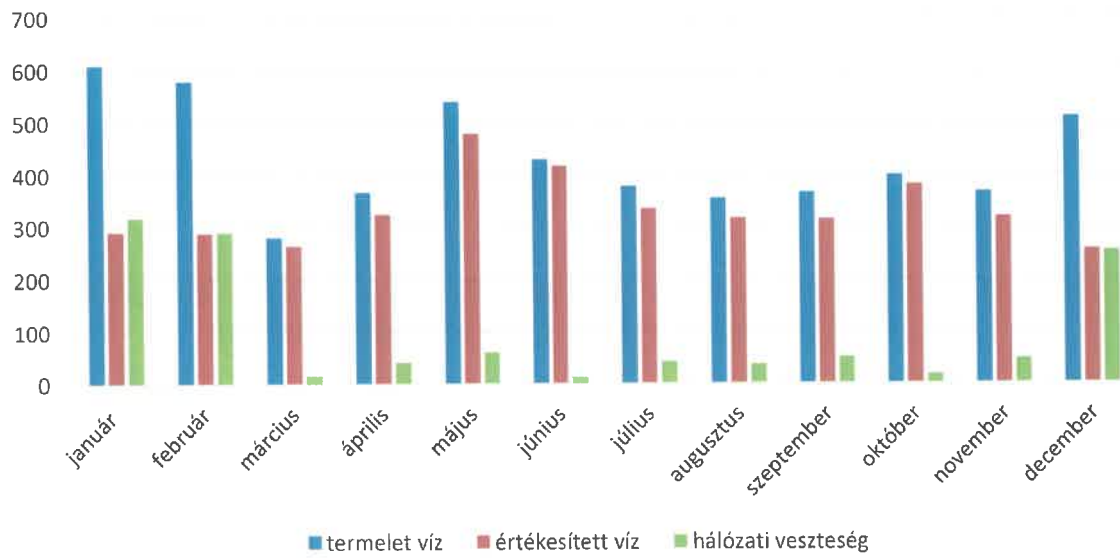

hálózati veszteség

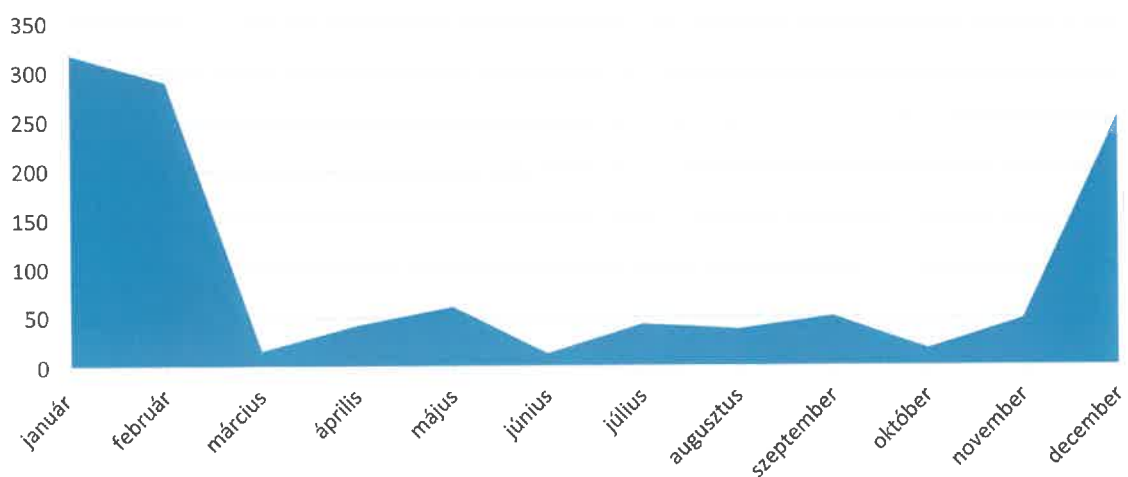

2. villamos energia fogyasztás

Mivel a villamos hálózat a Bórgyári energiaigényekhez épült, így csak akkor nincs veszteség a szolgáltatáson, ha viszonylag sok energiafelhasználás van.

A hálózaton még mindig sok a meddő áram volt.

A tavalyi évben **909 328 kwh** áramot vásároltunk, **632 254 kwh** -ot értékesítettünk.

277 074 kwh volt a hálózati veszteségünk, mi anyagilag mindenkinek igen megterhelő.

Tavaly megegyeztünk az Ipari Társasház képviselőjével, hogy a villamos energia hálózat üzemeltetését átveszi 2023. évre. A többi vállalkozást pedig értesítve lett, hogy villamos energia igényét jelezze az E.on felé, és intézzék el a saját bekötést. Úgy tudom, hogy ez mindenkinél folyamatban van.

hónapok	bórgyár kwh	audax kwh	különbség kwh	világpiaci ár ft/kwh
január	39515	70377	30862	81,5
február	42388	61964	19576	75
március	42341	67125	24784	112,5
április	44143	68571	24428	78
május	53576	80364	26788	85
június	64585	87391	22806	103
július	66167	99899	33732	154
augusztus	65953	92779	26826	207
szeptember	61843	84305	22462	170
október	60635	71453	10818	84
november	56585	63171	6586	96
december	34523	61929	27406	113

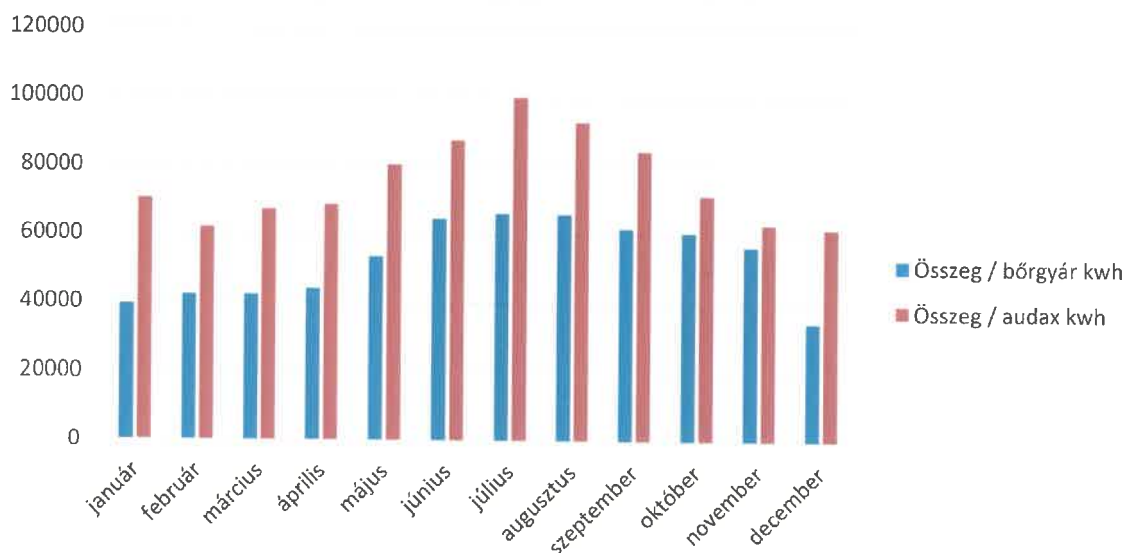

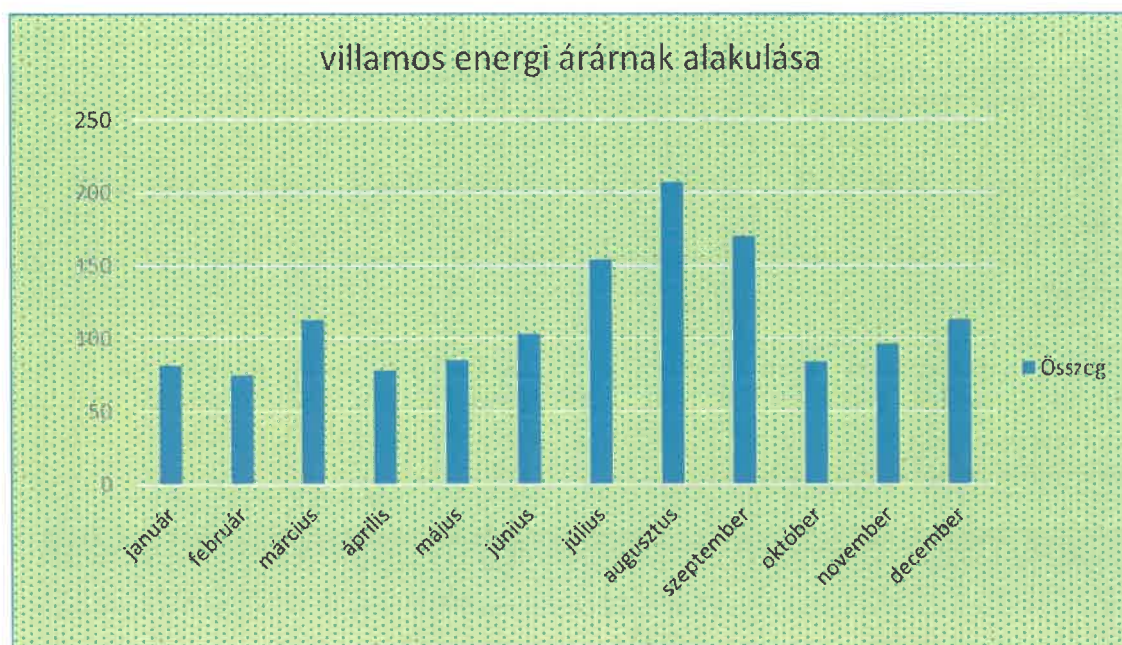

3. építőipar

2022.-ben az építőiparban kiemelkedő számú megrendelést teljesítettünk, melynek aránya közvetve 90 % ami Önkormányzati kivitelezés volt. Jelenleg is rengeteg munkánk van, ami teljesen le fogja fedni a 2023. évet.

Ez telephelyünket , valamint az eszközállományunkat próbáljuk minden évben fejleszteni. A tavalyi évben vásároltunk egy 11,9 tonnás nagy teherautót, valamint egy úthengert, ami megkönnyíti a munkavégzésünket.

A 2022. évben értük a cég történetének legnagyobb árbevételét, ami 273 973 091 forintot, az adózott eredmény pedig 16 507 718 forint lett.

2023.-ban próbáljuk megközelíteni a tavalyi év eredményeit.

év	árbevétel / FT
2017	84 707 000
2018	111 128 000
2019	94 376 000
2020	93 186 000
2021	163 974 000
2022	273 973 000

árbevétel alakulása

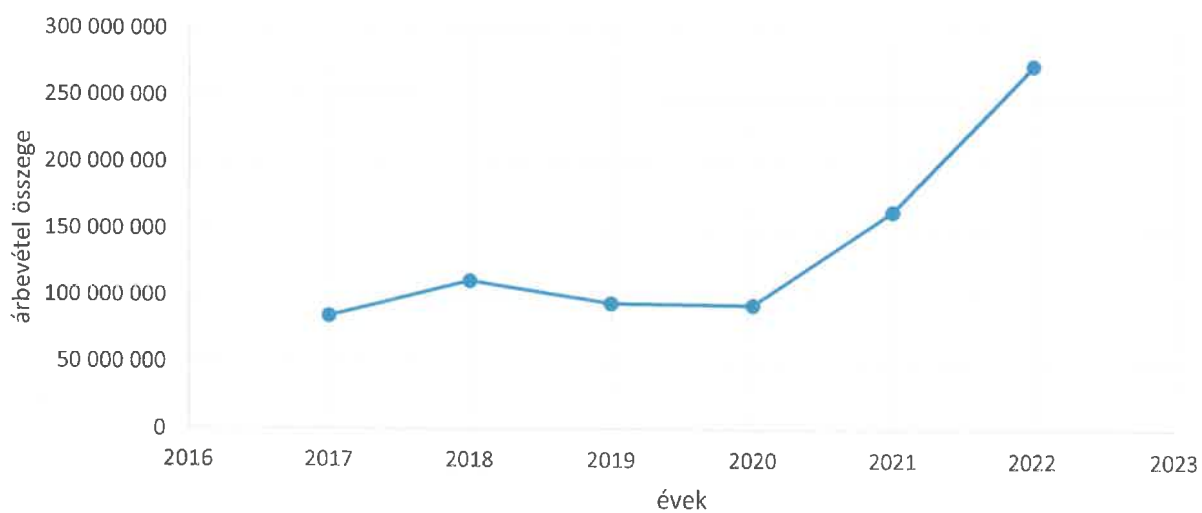

Simontornya, 2023. 05. 12.

SIMONTORNyai
VÁROSÜZEMELTETÉSI KFT.
7081 Simontornya, Szent I. k. u. 1.
Adószám: 14608955-2-17
Cégk. sz.: 17-09-006949/4. szám
Bankk. sz.: 11700098129900167

Pásztor Krisztián
ügyvezető igazgató

Simontornyai Városüzemeltetési Kft. 2023 évi üzleti terve

A Kft. jellemzése:

Név: Simontornyai Városüzemeltetési Kft.
Cím: 7081 Simontornya, Szent I. K. u. 1.
Adószám: 14608955-2-17
Cévj.szám: 17-09-006949

POLGÁRMESTERI HIVATAL SIMONTORNYA		
Erkezett: 19.....2023. MÁJ 16.		
Szám: <u>51/1097-6/2023</u> db.		
Előszám:	Utószám:	Előadó:
		H. J.

A Simontornyai Városüzemeltetési Kft. egy száz százalékos önkormányzatú tulajdonú vállalat. Profilja építőipari munkák kivitelezése ill, közműszolgáltatás a volt börgyár területén.

Árbevétel

A tervezett árbevételt **102 280 000** forintban határoztuk meg. Ezt az árbevételt a víz, szolgáltatással, valamint építőipari munkák kivitelezésével realizáljuk. Az év végén tevékenységi körünk bővülni fog a Komposzt telep üzemeltetésével, melynek árbevételét az 2023.-évre még nem tervezzük.

Építőipar:

Az építőiparban előre láthatólag több nagyobb Önkormányzati beruházás van kilátásban, valamint már több lekötött helyi munkánk is.

Az építőipar árbevételét 96 millió forintra, költségeit 80 millió forintra tervezzük.

Vízszolgáltatás:

Az értékesített víz tervezett árbevételeként 4 millió forintot határoztunk meg, költségként 4 millió forintot tervezünk. A vízszolgáltatás 2023. évi veszteségét az Ipari Társasház megtéríti, erről határozat van.

Ingyatlan bérbeadás:

Az új telephelyünkön jelenleg 5 bérlőnk van, akik garázst, irodát, műhelyt bérelnek. Az épület első szárnyából júniusban kiköltözött az Öregek napközije, amit szeretnénk szintén hasznosítani.

Tervezett bevétel: 2 280 000 Ft, Tervezett kiadás: 1 000 000 Ft.

Vevők, szállítók

Vevőink között első helyen Simontornya Város Önkormányzata szerepel, de több helyi cégnek és magánembernek is dolgozunk.

A vízszolgáltatást a volt börgyári területen végezzük, remélem már nem sokáig.

Fő szállítóink között több építőanyagot forgalmazó cég, valamint a helyi tűzép szerepel.

Létszám alakulása

Jelenleg 15 fő közreműködésével végezzük feladatainkat. Az esetleges létszámmozgás miatti létszámpótlás gondot okoz, mivel szinte nincsen megbízható, szakképzett munkaerő, valamint bérben nem tudunk versenyezni a vidéki fizetésekkel. A Tamási Munkaügyi Központtal, jó kapcsolatot ápolunk, sajnos pár éve nem tudtak megfelelő szakembert közvetíteni.

Pénzügyi helyzet

A vevői körben igen ritka a készpénzforgalom, több vállalkozóval van megállapodásunk átutalással való számlarendezésre. A szállítók felé átutalással számolunk el, a megállapodásokban szereplő fizetési határidőket tartani tudjuk. Ennek nagysága általában 8-14 nap, ami természetesen szállítónkként változik.

Eredmény alakulása

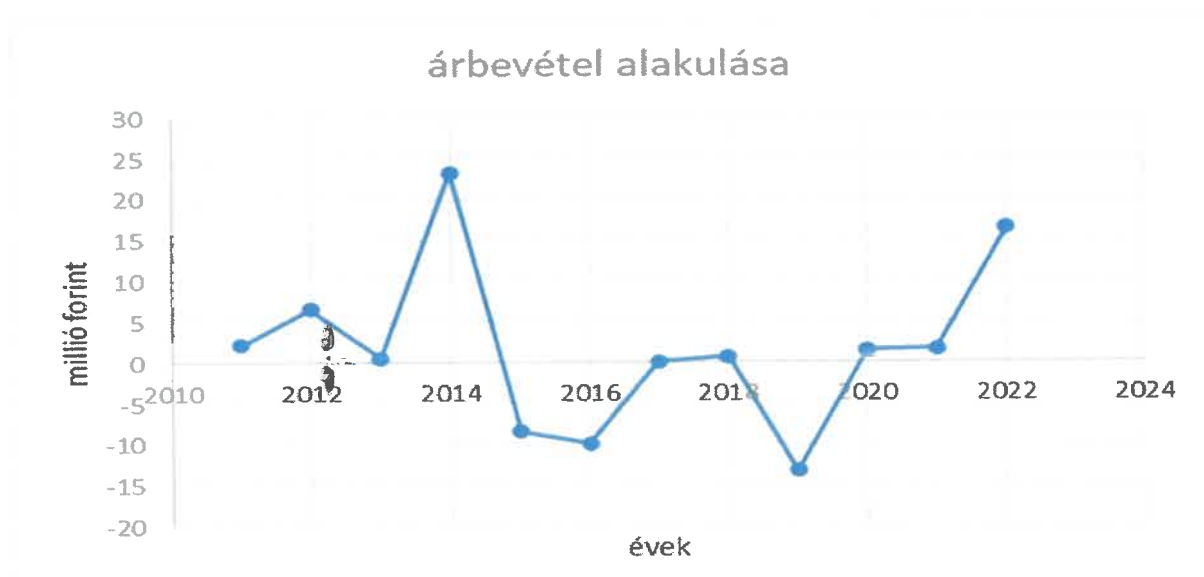

2023-ben **17,28 millió** forint nyereség a cél.

A társaság összetételében, ügyvezetésében nem terveztünk változást a 2023. évi gazdasági időszakban.

Simontornya, 2023. 05. 12.

SIMONTORNYA
VÁROSÜZEMELTETÉSI KFT
7081 Simontornya, Szent István t. u. 1.
Adószám: 14608002-17
Céj.sz.: 17-09-006949/4. szám
Banksz.: 11746098-29900167



Időszak: 2022.01.01-2022.12.31

Fők.szám	Megnevezés	Forgalom		Egyenleg	
		Tartozik	Követel	Tartozik	Követel
1	BEFEKTETETT ESZKÖZÖK	49 842 640	36 464 390	13 378 250	0
11	IMMATERIÁLIS JAVAK	181 130	181 130	0	0
113	Vagyoni értékű jogok	162 311	0	162 311	0
114	Szellemi termékek	18 819	0	18 819	0
119	Immateriális javak terv szerinti értékcsökkenése	0	181 130	0	181 130
12	INGATLANOK ÉS KAPCSOLÓDÓ VAGYONI ÉRTÉKŰ JOGOK	4 224 282	510 637	3 713 645	0
123	Épületek, épületrészek, tulajdoni hányadok	3 929 865	0	3 929 865	0
124	Egyéb építmények	294 417	0	294 417	0
129	Ingatlanok terv szerinti értékcsökkenése	0	510 637	0	510 637
13	MŰSZAKI GÉPEK, BERENDEZÉSEK, JÁRMŰVEK	33 725 203	24 759 034	8 966 169	0
131	Termelő gépek, berendezések, szerszámok, gyártóeszközök	10 630 537	0	10 630 537	0
132	Termelésben közvetlenül résztvevő járművek	23 094 666	0	23 094 666	0
139	Műszaki berendezések, gépek, járművek terv szerinti értékcsökkenése	0	24 759 034	0	24 759 034
14	EGYÉB BERENDEZÉSEK, FELSZERELÉSEK, GÉPEK, JÁRMŰVEK	2 456 080	1 757 644	698 436	0
143	Irodai, igazgatási berendezések és felszerelések	1 171 945	0	1 171 945	0
144	Üzemkörön kívüli berendezése, felszerelések, járművek	1 284 135	0	1 284 135	0
149	Egyéb berendezések, felszerelések, járművek terv szerinti	0	1 757 644	0	1 757 644
16	BERUHÁZÁSOK, FELÚJÍTÁSOK	9 255 945	9 255 945	0	0
161	Befejezetlen beruházások	9 255 945	9 255 945	0	0
3	KÖVETELÉSEK, PÉNZÜGYI ESZKÖZÖK ÉS AKTÍV IDŐBELI	762 881 906	745 135 823	17 746 083	0
31	KÖVETELÉSEK ÁRUSZÁLLÍTÁSBÓL ÉS SZOLGÁLTATÁSBÓL	371 627 257	375 396 705	0	3 769 448
311	Belföldi vevő követelések forintban	371 627 257	375 396 705	0	3 769 448
36	EGYÉB KÖVETELÉSEK	252 783	242 196	10 587	0
368	Különbféle egyéb követelések	252 783	242 196	10 587	0
38	PÉNZESZKÖZÖK	391 001 866	369 496 922	21 504 944	0
381	Pénztár	18 130 863	15 806 176	2 324 687	0
3811	Pénztár-számla	18 130 863	15 806 176	2 324 687	0
384	Bankszámlák	367 587 056	348 406 799	19 180 257	0
3841	OTP Bank Nyrt.	367 587 056	348 406 799	19 180 257	0
389	Átvezetési számla	5 283 947	5 283 947	0	0
4	FORRÁSOK	777 842 554	792 459 169	0	14 616 615
41	SAJÁT TŐKE	2 035 505	4 625 152	0	2 589 647
411	Jegyzett tőke	0	3 000 000	0	3 000 000
413	Eredménytartalék	2 035 505	1 625 152	410 353	0
44	HOSSZÚ LEJÁRATÚ KÖTELEZETTSÉGEK	0	2 000 000	0	2 000 000
446	Tartós kötelezettségek kapcsolt vállalkozással szemben	0	2 000 000	0	2 000 000
4461	Tartós kötelezettségek anyavállalattal szemben	0	2 000 000	0	2 000 000
45	RÖVID LEJÁRATÚ KÖTELEZETTSÉGEK	292 097 274	291 768 844	328 430	0
453	Vevőktől kapott előlegek	0	5 016 300	0	5 016 300
454	Szállítók	292 097 274	286 752 544	5 344 730	0
4541	Belföldi anyag és áruszállítók	292 097 274	286 448 544	5 648 730	0
4542	Külföldi anyag- és áruszállítók	0	304 000	0	304 000
461	KIVA elszámolása	4 100 000	4 405 000	0	305 000
462	Személyi jövedelemadó elszámolása	6 929 089	7 386 189	0	457 100
463	Költségvetési befizetési kötelezettségek	166 899	533 499	0	366 600
46311	Külön fel nem sorolt befizetési kötelezettségek	166 899	533 499	0	366 600
464	Költségvetési befizetési kötelezettségek teljesítése	307 499	98 499	209 000	0
46411	Külön fel nem sorolt befizetési kötelezettség teljesítése	307 499	98 499	209 000	0



Időszak: 2022.01.01-2022.12.31

Fők.szám	Megnevezés	Forgalom		Egyenleg	
		Tartozik	Követel	Tartozik	Követel
466	Előzetesen felszámított ÁFA	80 058 191	80 058 191	0	0
467	Fizetendő általános forgalmi adó	109 612 018	109 612 018	0	0
468	Általános forgalmi adó elszámolási számla	105 593 381	108 204 381	0	2 611 000
469	Helyi adók elszámolási számla	398 703	3 618 602	0	3 219 899
4695	Helyi iparüzési adó elszámolási számla	100 000	3 319 899	0	3 219 899
4696	Gépjárműadó elszámolási számla	170 450	170 450	0	0
4699	Egyéb helyi adó elszámolási számla	128 253	128 253	0	0
471	Jövedelemadó elszámolási számla	56 301 444	59 152 617	0	2 851 173
4711	Keresetelszámolási számla	56 301 444	59 152 617	0	2 851 173
473	Társadalombiztosítási kötelezettség	9 760 390	10 514 016	0	753 626
48	PASSZÍV IDŐBELI ELHATÁROLÁSOK	8 255 332	8 255 332	0	0
482	Költségek, ráfordítások passzív időbeli elhatárolása	8 255 332	8 255 332	0	0
4821	Mérlegfordulónap előtti időszakot terhelő költségek, ráfordítások	8 255 332	8 255 332	0	0
49	ÉVI MÉRLEGSZÁMLÁK	102 226 829	102 226 829	0	0
491	Nyitómérleg számla	400 601 677	100 601 677	0	0
493	Adózott eredmény elszámolása	1 625 152	1 625 152	0	0
5	KÖLTSÉGNEMEK	275 125 923	22 099 303	253 026 620	0
51	ANYAGKÖLTSÉGEK	176 487 497	17 120 439	159 367 058	0
511	Vásárolt anyagok költségei	176 331 592	17 120 439	159 211 153	0
513	Egyéb anyagköltségek	155 905	0	155 905	0
52	IGÉNYBE VETT SZOLGÁLTATÁSOK KÖLTSÉGEI	37 091 350	4 969 000	32 122 350	0
521	Szállítás-rakodás, raktározás költségei	1 771 119	0	1 771 119	0
522	Bérfeti díjak	20 527	0	20 527	0
523	Karbantartási költségek	682 681	0	682 681	0
525	Oktatás és továbbképzés költségei	850 000	0	850 000	0
526	Utazási és kiküldetési költségek (napidíj nélkül)	10 000	0	10 000	0
529	Egyéb igénybe vett szolgáltatások költségei	33 757 023	4 969 000	28 788 023	0
53	EGYÉB SZOLGÁLTATÁSOK KÖLTSÉGEI	2 078 516	0	2 078 516	0
531	Hatósági igazgatási, szolgáltatási díjak, illetékek	25 200	0	25 200	0
532	Pénzügyi, befektetési szolgáltatási díjak	1 594 498	0	1 594 498	0
533	Biztosítási díj	448 818	0	448 818	0
539	Különféle egyéb költségek	10 000	0	10 000	0
54	BÉRKÖLTSÉG	55 237 965	0	55 237 965	0
541	Bérköltség	55 237 965	0	55 237 965	0
55	SZEMÉLYI JELLEGŰ EGYÉB KIFIZETÉSEK	779 249	9 864	769 385	0
551	Munkavállalóknak, tagoknak fizetett személyi jellegű kifizetések	671 739	9 864	661 875	0
552	Jóléti és kulturális költségek	28 052	0	28 052	0
559	Egyéb személyi jellegű kifiz.	79 458	0	79 458	0
56	BÉRJÁRULÉKOK	1 271 279	0	1 271 279	0
561	Nyugdíjbiztosítási és egészségbiztosítási járulék	829 000	0	829 000	0
569	Egyéb bérjárulékok	442 279	0	442 279	0
57	ÉRTÉKCSÖKKENÉSI LEÍRÁS	2 180 067	0	2 180 067	0
571	Terv szerinti értékcsökkenési leírás	2 180 067	0	2 180 067	0
8	ÉRTÉKESÍTÉS ELSZÁMOLT ÖNKÖLTSÉGE ÉS RÁFORDÍTÁSOK	4 572 913	1 000	4 571 913	0
86	EGYÉB RÁFORDÍTÁSOK	457 725	0	457 725	0
863	Mérlegfordulónap előtt bekövetkezett eseményeknek az üzleti	75	0	75	0
8632	Bírságok, kötbérek, fekbérek, késedelmi kamatok, kártéríté sek	75	0	75	0
867	Adók, illetékek, hozzájárulások	457 650	0	457 650	0

FŐKÖNYVI KIVONAT

Időszak: 2022.01.01-2022.12.31

Simontornyai Városüzemeltetési Kft. (14608955217) - 2022



Fők.szám	Megnevezés	Forgalom		Egyenleg	
		Tartozik	Követel	Tartozik	Követel
8671	Költségvetéssel elszámolt adók és illetékek, hozzájárulások	457 650	0	457 650	0
87	PÉNZÜGYI MŰVELETEK RÁFORDÍTÁ SAI	29 188	0	29 188	0
872	Fizetendő kamatok és kamat jellegű ráfordítások	1 968	0	1 968	0
8722	Kölcsönök, hitelek egyéb fizetendő kamata	1 968	0	1 968	0
879	Egyéb pénzügyi ráfordítások	27 220	0	27 220	0
8791	Pénzügyi rendezéshez kapcsolódó adott árendedmény	27 220	0	27 220	0
89	NYERESÉGET TERHELŐ ADÓK	4 086 000	1 000	4 085 000	0
891	KIVA adó	4 086 000	1 000	4 085 000	0
9	ÉRTÉKESÍTÉS ÁRBEVÉTELE ÉS BEVÉTELEK	6 021 157	280 127 408	0	274 106 251
91	BELFÖLDI ÉRTÉKESÍTÉS ÁRBEVÉTELE	6 021 157	279 994 248	0	273 973 091
911	Alaptevékenység árbevétele	6 021 157	279 994 248	0	273 973 091
97	PÉNZÜGYI MŰVELETEK BEVÉTELEI	0	133 160	0	133 160
974	Egyéb kapott kamatok és kamatjellegű bevételek	0	364	0	364
9741	Forgóeszközök között kimutatott kölcsön, váltókövetelés, pénzeszköz	0	364	0	364
979	Egyéb pénzügyi műveletek	0	132 796	0	132 796
9791	Pénzügyi rendezéshez kapcsolódó kapott árendedmény	0	132 796	0	132 796
	1-4 számlaosztály összesen	1 590 567 100	1 574 059 382	16 507 718	
	5-9 számlaosztály összesen	285 719 993	302 227 711		16 507 718
	Mindösszesen	1 876 287 093	1 876 287 093		

SIMONTORNyai
VÁROSÜZEMELTETÉSI KFT.
7081 Simontornya, Szent I. k. u.
Adószám: 14608955-2-17
Cégsz.: 17-09-006949/1. szám
Banksz.: 11746098-29900167

MÉRLEG "A" VÁLTOZAT

Simontornyai Városüzemeltetési Kft. (14608955217) - 2022



Időszak: 2022.01.01-2022.12.31

Sorszám	A tétel megnevezése	Tárgyév
1	A. BEFEKTETETT ESZKÖZÖK	
2	I. IMMATERIÁLIS JAVAK	13 378 250
3	Alapítás-átszervezés aktivált értéke	0
4	Kísérleti fejlesztés aktivált értéke	0
5	Vagyoni értékű jogok	0
6	Szellemi termékek	-18 819
7	Üzleti vagy cégérték	18 819
8	Immateriális javakra adott előlegek	0
9	Immateriális javak értékhelyesbítése	0
10	II. TÁRGYI ESZKÖZÖK	0
11	Ingatlanok és kapcsolódó vagyoni értékű jogok	13 378 250
12	Műszaki berendezések, gépek, járművek	3 713 645
13	Egyéb berendezések, felszerelések, járművek	8 966 169
14	Tenyészállatok	698 436
15	Beruházások, felújítások	0
16	Beruházásokra adott előlegek	0
17	Tárgyi eszközök értékhelyesbítése	0
18	III. BEFEKTETETT PÉNZÜGYI ESZKÖZÖK	0
19	Tartós részesedés kapcsolt vállalkozásban	0
20	Tartósan adott kölcsön kapcsolt vállalkozásban	0
21	Tartós jelentős tulajdoni részesedés	0
22	Tartósan adott kölcsön jelentős tulajdoni részesedési viszonyban álló vállalkozásban	0
23	Egyéb tartós részesedés	0
24	Tartósan adott kölcsön egyéb részesedési viszonyban álló vállalkozásban	0
25	Egyéb tartósan adott kölcsön	0
26	Tartós hitelviszonyt megtestesítő értékpapír	0
27	Befektetett pénzügyi eszközök értékhelyesbítése	0
28	Befektetett pénzügyi eszközök értékelési különbözete	0
29	B. FORGÓESZKÖZÖK	0
30	I. KÉSZLETEK	32 874 020
31	Anyagok	0
32	Befejezetlen termelés és félkész termék	0
33	Növéndék-, hízó-, és egyéb állatok	0
34	Késztermékek	0
35	Áruk	0
36	Készletekre adott előlegek	0
37	II. KÖVETELÉSEK	0
38	Követelések áruszállításból és szolgáltatásból (vevők)	11 369 076
39	Követelések kapcsolt vállalkozással szemben	3 720 642
40	Követelések jelentős tulajdoni részesedési viszonyban lévő vállalkozással szemben	0
41	Követelések egyéb vállalkozással szemben	0
42	Váltókövetelések	0
43	Egyéb követelések	0
44	Követelések értékelési különbözete	7 648 434
45	Származékos ügyletek pozitív értékelési különbözete	0
46	III. ÉRTÉKPAPÍROK	0
47	Részesedés kapcsolt vállalkozásban	0
48	Jelentős tulajdoni részesedés	0
49	Egyéb részesedések	0
50	Saját részvények, saját üzletrészek	0
51	Forgatási célú értékpapírok	0
52	Értékpapírok értékelési különbözete	0
53	IV. PÉNZESZKÖZÖK	0
54	Pénztár, csekkok	21 504 944
55	Bankbetétek	2 324 687
56	C. AKTÍV IDŐBELI ELHATÁROLÁSOK	19 180 257
57	Bevételek aktív időbeli elhatárolása	0
58	Költségek, ráfordítások aktív időbeli elhatárolása	0
59	Halasztott ráfordítások	0



Időszak: 2022.01.01-2022.12.31

Sorszám	A tétel megnevezése	Tárgyév
60	ESZKÖZÖK (AKTIVÁK) ÖSSZESEN	46 252 270

MÉRLEG "A" VÁLTOZAT

Simontornyai Városüzemeltetési Kft. (14608955217) - 2022



Időszak: 2022.01.01-2022.12.31

Sorszám	A tétel megnevezése	Tárgyév
61	D. SAJÁT TŐKE	
62	I. JEGYZETT TŐKE	19 097 365
63	- ebből: visszavásárolt tulajdoni részesedés névértéken	3 000 000
64	II. JEGYZETT, DE MÉG BE NEM FIZETETT TŐKE (-)	0
65	III. TÖKETARTALÉK	0
66	IV. EREDMÉNYTARTALÉK	0
67	V. LEKÖTÖTT TARTALÉK	- 410 353
68	VI. ÉRTÉKELÉSI TARTALÉK	0
69	Érték helyesbítés értékelési tartaléka	0
70	Valós értékelés értékelési tartaléka	0
71	VII. ADÓZOTT EREDMÉNY	0
72	E. CÉLTARTALÉKOK	16 507 718
73	Céltartalék a várható kötelezettségekre	0
74	Céltartalék a jövőbeni költségekre	0
75	Egyéb céltartalékok	0
76	F. KÖTELEZETTSÉGEK	0
77	I. HÁTRASOROLT KÖTELEZETTSÉGEK	27 154 905
78	Hátrasorolt kötelezettségek kapcsolt vállalkozással szemben	0
79	Hátrasorolt kötelezettségek jelentős tulajdoni részesedési viszonyban lévő vállalkozással	0
80	Hátrasorolt kötelezettségek egyéb részesedési viszonyban lévő vállalkozással szemben	0
81	Hátrasorolt kötelezettségek egyéb gazdálkodóval szemben	0
82	II. HOSSZÚ LEJÁRATÚ KÖTELEZETTSÉGEK	0
83	Hosszú lejáratra kapott kölcsönök	2 000 000
84	Átváltoztatható és átváltozó kötvények	0
85	Tartozások kötvénykibocsátásból	0
86	Beruházási és fejlesztési hitelek	0
87	Egyéb hosszú lejáratú hitelek	0
88	Tartós kötelezettségek kapcsolt vállalkozással szemben	0
89	Tartós kötelezettségek jelentős tulajdoni részesedési viszonyban lévő vállalkozásokkal	2 000 000
90	Tartós kötelezettségek egyéb részesedési viszonyban lévő vállalkozásokkal szemben	0
91	Egyéb hosszú lejáratú kötelezettségek	0
92	III. RÖVID LEJÁRATÚ KÖTELEZETTSÉGEK	0
93	Rövid lejáratú kölcsönök	25 154 905
94	- ebből: az átváltoztatható kötvények	0
95	Rövid lejáratú hitelek	0
96	Vevőktől kapott előlegek	0
97	Kötelezettségek áruszállításból, szolgáltatásból (szállítók)	5 016 300
98	Váltótartozások	2 293 117
99	Rövid lejáratú kötelezettségek kapcsolt vállalkozással szemben	0
100	Rövid lejáratú kötelezettségek jelentős tulajdoni részesedési viszonyban lévő	0
101	Rövid lejáratú kötelezettségek egyéb viszonyban lévő vállalkozásokkal szemben	0
102	Egyéb rövid lejáratú kötelezettségek	0
103	Kötelezettségek értékelési különbözete	17 845 488
104	Származékos ügyletek negatív értékelési különbözete	0
105	G. PASSZÍV IDŐBELI ELHATÁROLÁSOK	0
106	Bevételek passzív időbeli elhatárolása	0
107	Költségek, ráfordítások passzív időbeli elhatárolása	0
108	Halasztott bevételek	0
109	FORRÁSOK (PASSZÍVÁK)	46 252 270

EREDMÉNYKIMUTATÁS

Simontornyai Városüzemeltetési Kft. (14608955217) - 2022

Időszak: 2022.01.01-2022.12.31



Sorszám	A tétel megnevezése	Tárgyév
1	01. Belföldi értékesítés nettó árbevétele	
2	02. Export értékesítés nettó árbevétele	273 973 091
3	I. ÉRTÉKESÍTÉS NETTÓ ÁRBEVÉTELE	0
4	03. Saját termelésű készletek állományváltozása	273 973 091
5	04. Saját előállítású eszközök aktivált értéke	0
6	II. AKTIVÁLT SAJÁT TELJESÍTMÉNYEK ÉRTÉKE	0
7	III. EGYÉB BEVÉTELEK	0
8	- ebből: visszaírt értékvesztés	0
9	05. Anyagköltség	0
10	06. Igénybe vett szolgáltatások értéke	159 367 058
11	07. Egyéb szolgáltatások értéke	32 122 350
12	08. Eladott áruk beszerzési értéke	2 078 516
13	09. Eladott (közvetített) szolgáltatások értéke	0
14	IV. ANYAGJELLEGŰ RÁFORDÍTÁSOK	0
15	10. Bérköltség	193 567 924
16	11. Személyi jellegű egyéb kifizetések	55 237 965
17	12. Bérjárulékok	769 385
18	V. SZEMÉLYI JELLEGŰ RÁFORDÍTÁSOK	1 271 279
19	VI. ÉRTÉKCSÖKKENÉSI LEÍRÁS	57 278 629
20	VII. EGYÉB RÁFORDÍTÁSOK	2 180 067
21	- ebből: értékvesztés	457 725
22	A. ÜZEMI (ÜZLETI) TEVÉKENYSÉG EREDMÉNYE	0
23	13. Kapott (járó) osztalék és részesedés	20 488 746
24	- ebből: kapcsolt vállalkozástól kapott	0
25	14. Részesedésekből származó bevételek, árfolyamnyereségek	0
26	- ebből: kapcsolt vállalkozástól kapott	0
27	15. Befektetett pénzügyi eszközökből (értékpapirokból, kölcsönökből) származó	0
28	- ebből: kapcsolt vállalkozástól kapott	0
29	16. Egyéb kapott (járó) kamatok és kamatjellegű bevételek	0
30	- ebből: kapcsolt vállalkozástól kapott	364
31	17. Pénzügyi műveletek egyéb bevételei	0
32	- ebből: értékelési különbözet	132 796
33	VIII. PÉNZÜGYI MŰVELETEK BEVÉTELEI	0
34	18. Részesedésekből származó ráfordítások, árfolyamveszteségek	133 160
35	- ebből: kapcsolt vállalkozásnak adott	0
36	19. Befektetett pénzügyi eszközökből (értékpapirokból, kölcsönökből) származó	0
37	- ebből: kapcsolt vállalkozásnak adott	0
38	20. Fizetendő (fizetett) kamatok és kamatjellegű ráfordítások	0
39	- ebből: kapcsolt vállalkozásnak adott	1 968
40	21. Részesedések, értékpapírok, tartósan adott kölcsönök, bankbetétek értékvesztése	0
41	22. Pénzügyi műveletek egyéb ráfordításai	0
42	- ebből: értékelési különbözet	27 220
43	IX. PÉNZÜGYI MŰVELETEK RÁFORDÍTÁSAI	0
44	B. PÉNZÜGYI MŰVELETEK EREDMÉNYE	29 188
45	C. ADÓZÁS ELŐTTI EREDMÉNY	103 972
46	X. ADÓFIZETÉSI KÖTELEZETTSÉG	20 592 718
47	D. ADÓZOTT EREDMÉNY	4 085 000
		16 507 718

Kiegészítő melléklet a **Simontornyai Városüzemeltetési KFT** **2022. évi mérlegbeszámolójához**

1. Általános rész

A társaság 2008.12.30.-án alakult 3 millió forint törzstőkével.

A társaság bejegyzése: 2008. 12.30.

Cégjegyzék száma: 17-09-006949

Cég neve: Simontornyai Városüzemeltetési Kft

Székhelye: 7081 Simontornya, Szent István Király utca 1.

Telephely: 7081 Simontornya, Gyár utca 13.

Statisztikai száma: 14608955-4120-113-17

Adószám: 14608955-2-17

A vállalkozás alapítója, tulajdonosa:

Simontornya Város Önkormányzata, Adószáma: 15733421

Jegyzett tőke összege: 3.000.000,-Ft

Választott Felügyelő-bizottság a vállalkozásnál nincs.

2017.07.01. -től a KIVA adózási formát választotta.

A mérlegbeszámoló aláírására jogosult személy: Pásztor Krisztián ügyvezető

A mérlegbeszámolót készítette: Körtés István (lakcím:7081 Simontornya, Malom u. 32.

Adóazonosító: 8304824205, Reg. Szám: 511/PT-A/2007)

2. Számviteli politika:

A mérlegkészítés időpontja: 2023. május 30.

A társaság az eredmény-kimutatást összköltség-eljárással készíti, mivel a 6. és a 7. számlaosztályok számláit nem használja a nyilvántartásban.

A KFT statisztikai állományi létszáma 13 fő, a bruttó bérköltség 55.237.965,-Ft.

Az ügyvezetés tevékenységéért tiszteletdíjat nem vett fel.

Tevékenységi kör:

4120 Lakó- és Nem Lakó Épület Építése, Főtevékenység

6820 Saját tulajdonú, Bérelt Ingatlan Bérbeadása, Üzemeltetése

8121 Általános Épülettakarítás

8130 Zöldterület-Kezelés

8129 Egyéb Takarítás

4211 Út, Autópálya Építése

4312 Építési Terület Előkészítése

7732 Építőipari Gép Kölcsönzése

7739 Egyéb Gép, Tárgyi Eszköz Kölcsönzése

7120 Műszaki Vizsgálat, Elemzés

7112 Mérnöki Tevékenység, Műszaki Tanácsadás

3513 Villamosenergia-Elosztás

4391 Tetőfedés, Tetőszerkezet-Építés

4339 Egyéb Befejező Építés M.N.S.

4334 Festés, Üvegezés

4333 Padló-, Falburkolás

4332 Épületasztalos-Szerkezet Szerelése

4331 Vakolás

4329 Egyéb Épületgépészeti Szerelés
 4322 Víz-, Gáz-, Fűtés-, Légkondicionáló-Szerelés
 4321 Villanszerelés
 4311 Bontás
 4291 Vízi Létesítmény Építése
 4221 Folyadék Szállítására Szolgáló Közmű Építése
 3900 Szennyződésmentesítés, Egyéb Hulladékkezelés
 3821 Nem Veszélyes Hulladék Kezelése, Ártalmatlanítása
 3600 Víztermelés, -Kezelés, -Ellátás

A tárgyi eszközök terv szerinti értékcsökkenésénél a társaság az időarányos leírási módszert alkalmazta, és azt a bruttó érték alapján számolta el.

A 200.000,-Ft egyedi értékhatár alatti tárgyi eszközöket aktiváláskor azonnali leírással számolta el. Az aktiválást a társaság mindig a beszerzést követő napon végezte. Ez alól csak a megvásárolt gépkocsik kivételek, melyeket a forgalmi rendszám felhelyezése napján aktivál.

Az értékcsökkenési leírás kulcsát a Társasági Adótörvény alapján állapította meg.

A társaságnak nincs másik társaságban részesedése.

- Értékvesztés elszámolása nem történt.
- Az érték helyesbítés lehetőségével a társaság nem élt, sem az immateriális javaknál, sem a tárgyi eszközöknél.
- A társaság céltartalékot nem képzett.
- Készleteknél az utolsó beszerzési áron történt az értékelés.
- A külföldi szolgáltatásokat forintban tartja nyilván a beérkezés napján érvényes banki árfolyamon.

3. Mérleg

A KFT 2022. évi Adózott eredménye 16.507.718,-Ft.

Befektetett eszközök:

A befektetett eszközök között a Kft. az egy éven túl szolgáló eszközöket tartja nyilván.

Az immateriális javak és a tárgyi eszközök alakulását a következő táblázat mutatja:

A bruttó és a nettó értékek és a 2022. évre elszámolt értékcsökkenés összege forintban:

Megnevezés	Bruttó érték	Nettó érték	Értékcsökkenés
Immateriális javak	181 130	0	0
Ingatlanok	4 224 282	3 713 645	84 485
Műszaki berendezések, gépek, járművek	33 725 203	8 966 169	1 623 031
Egyéb berendezések	2 456 080	698 436	472 551

200 eFt alatti tárgyi eszközök értékcsökkenése 0,-Ft.

A vállalkozásnak pénzügyi befektetése nincs.

A társaság 2022. december 31.-i készlete:

- Árú készlet 0,-Ft

Követelések:

A követelések összege: 11 369 076,-Ft

Belföldi vevők: 3 720 642,-Ft

Egyéb követelések: 10 587,-Ft

Szállítók: 7 637 847,-Ft

Pénzeszközök:

21 504 944,-Ft

Pénztár	2 324 687,-Ft
Bankbetét (OTP Bank)	19 180 257,-Ft
Aktív időbeli elhatárolás	0,-Ft

Kötelezettségek

Hosszú lejáratú kötelezettség (St. Önkorm.)	2 000 000,-Ft
Rövid lejáratú kötelezettségek	25 154 905,-Ft
Ezek:	
Vevőktől kapott előleg (Sióbőr Kft.)	7 490 090,-Ft
KIVA	305 000,-Ft
SZJA	457 100,-Ft
Külön fel nem sorolt befizetési	157 600,-Ft
ÁFA	2 611 000,-Ft
Iparűzési adó	3 219 899,-Ft
Kereset-elszámolási számla	2 851 173,-Ft
Társadalombiztosítási kötelezettség	753 626,-Ft

Passzív időbeli elhatárolás 0,-Ft

Saját tőke	19 097 365,-Ft
Jegyzett tőke	3 000 000,-Ft
Eredménytartalék	-410 353,-Ft
Adózott eredmény	16 507 718,-Ft

4. Eredmény-kimutatáshoz kapcsolódó kiegészítések:

A Kft eredmény-kimutatása „A” típusú eredmény-kimutatással, összköltség eljárással készült.

A Kft tevékenységének, költség nemeinek alakulása:

A vállalkozás nettó árbevétele 273 973 091,-Ft
Egyéb bevételek: 0,-Ft

Anyagköltség 159 367 058,-Ft
 Igénybe vett szolgáltatás 32 122 350,-Ft
Egyéb szolgáltatás 2 078 516,-Ft
Anyagjellegű ráfordítás 193 567 924,-Ft

Béreköltség 55 237 965,-Ft
 Személyi jellegű egyéb kifizetés 769 385,-Ft
Bérráfordítások 1.271 279,-Ft
Személyi jellegű ráfordítások 57 278 629,-Ft

Értékcsökkenési leírás 2 180 067,-Ft
Egyéb ráfordítások 457 725,-Ft

Üzemi eredmény 20 488 746,-Ft

Pénzügyi műveletek bevétele 133 160,-Ft
Pénzügyi műveletek ráfordítások 29 188,-Ft
Pénzügyi eredmény 103 972,-Ft

Adózás előtti eredmény
Adófizetési kötelezettség KIVA
Adózott eredmény

20 592 718,-Ft
4 085 000,-Ft
16 507 718,-Ft

Osztalék fizetésre nem kerül sor.

Simontornya, 2023. május 30.

SIMONTORNYAI
VÁROSÜZEMELTETÉS KFT.
7081 Simontornya, Szent I. k. u. 1
Adószám: 14608855-2-17
Cégl.sz.: 17-09-00094B/4. szám
Banksz.: 11746098-2890016

Ügyvezető

Taggyűlési jegyzőkönyv

A Simontornyai Városüzemeltetési Kft. (Székhelye: 7081 Simontornya, Szent István Király utca 1.) taggyűléséről

A taggyűlés helye: a Kft. székhelye
A taggyűlés időpontja: 2023. május 30.
Jelen vannak: Pásztor Krisztián, ügyvezető
Alapítók, Önkormányzati képviselők, Határozat száma: (05.30) KT határozat

Napirendi pontok:

1. A 2022. évi Egyszerűsített éves beszámoló elfogadása
 2. Döntés a mérleg szerinti eredményről
1. Az ügyvezető ismertette a 2022. évi mérleget, eredménykimutatást és kiegészítő mellékletet (Egyszerűsített éves beszámoló). A 2022. évi Adózott eredmény 16.508, a mérleg főösszeg 46.252,- e Ft. A Kft. tagjai elfogadták a beszámolót.
 2. Az ügyvezető javasolta az Adózott eredmény teljes összegének az eredménytartalékba helyezését. Osztalék fizetésére nem kerül sor.

Ezek után a taggyűlés egyhangúan elfogadta az

1/2023. (V. 30.) sz. határozatot

**A 2022. évi Egyszerűsített éves beszámolót a taggyűlés elfogadta,
Osztalékfizetésre nem kerül sor, így az Adózott eredmény az eredménytartalékba kerül.**

K.m.f.

.....

.....

Beszámoló a Vak Bottyán Óvoda és Bölcsőde működéséről

Készítette: Lukácsné Hildebrand Erzsébet
Intézmény vezető

Csóka Anita
Simontornyai tagintézmény vezető

Az intézmény adatai

Az intézmény neve: Vak Bottyán Óvoda és Bölcsőde

Az intézmény székhelye: Vak Bottyán Óvoda és Bölcsőde

7081 Simontornya, Széchenyi u.60

Az intézmény fenntartója: Simontornyai Köznevelési Társulás

A fenntartó székhelye: 7081 Simontornya, Szent István király u. 1

Elérhetősége: tel: 74/ 586-929

e-mail: simontornya@t-online.hu

honlap: www.simontornya.hu

Intézmény típusa: többcélú intézmény: óvoda-bölcsőde

Alaptevékenységi besorolás: 851020

Társulási Tanács elnöke: Torma József Polgármester

Intézményvezetője: Lukácsné Hildebrand Erzsébet

BEVEZETÉS:

A Vak Bottyán Óvoda továbbra is folytatja törvényes működését a Simontornyai Köznevelési Társulás fenntartásában, tagintézményeink változatlanok, Tolnanémedi, Nagyszékely, Pincehely, Pálfa, Sárszentlőrinc települések óvodái, bölcsődei intézményegységei. Óvodáink a törvényi előírásoknak megfelelően működtek a nevelési év folyamán a Simontornyai Köznevelési Társulás fenntartásában.

1. Személyi feltételek a társulásban:

Intézmény vezető: Lukácsné Hildebrand Erzsébet

Tagintézmény-vezetők:

Simontornya Óvoda- Bölcsőde: Csóka Anita

Tolnanémedi: Nyírőné Simon Annamária

Nagyszékely: Lukácsné Hildebrand Erzsébet

Pálfa: Horváth Lászlóné.

Sárszentlőrinc: Szücs Jánosné

Pincehely: Óvoda- Bölcsőde: Bognárné Szabó Edit

A tagintézmény vezető felelősek, helyi szinten az intézmény törvényes működésének betartásáért, betartásáért.

Személyi feltételek településenként:

Tolnanémedin: 3 fő óvodapedagógus, 2 fő dajka

Nagyszékelyben: 1 fő óvodapedagógus, és az intézményvezető bizonyos napokon, 1 fő dajka és 1 fő pedagógiai asszisztens (részmunkaidőben)

Pincehelyen: 5 fő óvodapedagógus, 1 fő pedagógiai asszisztens, 3 fő dajka, 1 fő kisgyermeknevelő, 1 fő bölcsődei dajka

Simontornyán 10 fő óvodapedagógus, 1 fő pedagógiai asszisztens, 5 fő óvodai dajka, 3 fő kisgyermeknevelő, 1 fő bölcsődei dajka, 1 fő óvodatitkár, 1 fő konyhai kisegítő, 1 fő karbantartó.

Pálfán 2 fő óvodapedagógus, 1 pedagógiai asszisztens, 2 fő dajka

Sárszentlőrincen 2 fő óvodapedagógus, 2 fő pedagógiai asszisztens, 2 fő dajka.

A Simontornyai Köznevelési Társulás 2022. évi óvodai statisztikai adatai:

	Csoportok száma	Gyermekek száma	Nem SNI	SNI		HH	HHH	Gyvk	Étkező	Ingyen étkező	Nevelést oktatást közvetlenül segítők	Pedagógusok			
				2 fős	3 fős							ped I	ped II	mes terpedagógus	gyak
Simontornya	5	115	111	3	1	9	5	20	113	103	8 (1 tartós távollét)	2 (1 t.t.)	7	1	1
Nagyszékely	1	16	15	1	0	1	0	3	15	15	2	1 (t.t.)	1	0	1
Pálfa	2	48	48	0	0	2	7	12	48	48	3	1	1	0	0
Pincehely	3	47	47	0	0	3	2	10	46	46	4	4	1		0
Sárszentlőrinc	2	39	39	0	0	7	1	10	39	39	4	1	1	0	0
Tolnanémedi	2	34	30	3	1	0	0	1	34	28	2	1	1	0	1
Összesen	15	299	290	7	2	22	10	56	295	281	23		Össz: 26 ebből 2 fő tartós távolléten (gyed)		
				20											

SNI-vel felszorozott létszám: 310 fő

Bölcsődék 2022. évi statisztikai adatai:

	Csoportok száma	Gyermekek száma	HH	HHH	Összes étkező	Ingyen étkező	Gyvk.	Nevelő	Dajka
Simontornya	1	12	0	1	12	12	1	3	1
Pincehely	1	5	0	0	5	5	0	1	1
Összesen	2	17	0	1	17	17	1	4	2

A Simontornyai Óvoda- Bölcsőde működése

1. Az Óvoda tárgyi feltételei:

Az épületben 5 óvodai csoportszoba található. Az egyéni és kiscsoportos fejlesztésekhez 1 helység fejlesztő és logopédiai szobaként funkcionál, 4 gyerek mosdó- WC, 6 öltöző, 1 melegítő konyha található. Az óvoda csoport szobáinak a berendezési tárgyait a folyamatos fejlesztéseknek köszönhetően esztétikusak, modernnek, megfelelnek a gyermekek igényeinek és a törvényi előírásoknak is. Az épület külső felújítása 2021 őszén az önkormányzat nyertes pályázatának köszönhetően megkezdődött, majd 2022 őszén be fejeződött. A tető szigetelésére még a téli időszakot megelőzően sor került, így már érezhető volt a szigetelés hatása a belső terekben, ez a közüzemi számlán is látható a havi elfogyasztott gáz mennyiségekben, remélhetőleg a kiadásokban is érzékelhető lesz a csökkenés. A szigetelés elkészültének köszönhetően megszűntek a beázások, aminek a javító festése megtörtént. Az épület körüli járdák felújítása és a vízelvezető rendszer kiépítése is megtörtént, így megszűnt az épület alá folyó víz, a vizesedés. Az őszi folyamán további energetikai beruházás történt az épületben. A csoportszobákban, és az óvoda egyéb helyiségeiben világítás korszerűsítés történt, energia hatékony lámpatestek kerültek felszerelésre. Összességében elmondhatjuk, hogy az elmúlt évben az Önkormányzat mindent megtett, hogy az intézmény gazdaságosan működtethető legyen, ezt köszönjük! Folyamatban van még a napelemes rendszer kiépítése, mellyel a fenntartás költségei tovább csökkenthetőek. Mindezekon túl mi az intézmény használói is igyekszünk jó gazda szemével a takarékoságra törekedni, és erre nevelni a gyermekeket is. Most, hogy az épület kívül is megújult, megoldásra váró feladataink maradnak a jövőben is. Szükség lenne az udvarok korszerűsítésére, felújítására. Udvari játékaink nagyon elhasználódtak, amit az ellenőrzés alkalmával jegyzőkönyvben is jelzett a Tiszapark! Vannak játékeszközök, aminek a lebontása szükséges, mert nem felel meg az előírásoknak. A játékeszközök cseréje kis lépésben elkezdődött, három darab hajó formájú homokozó került telepítésre az óvoda udvarain, melyet a gyermekek nagy örömmel vettek birtokba. A továbbiakban igyekszünk minden pályázati lehetőséget kihasználni az óvoda udvarainak megújítására. Pályáztunk a Stavmat által meghirdetett Óvodafelújítási program keretében 1 millió forint értékű eszközre, melyből két kisebb térköves kresz pályát szerettünk volna kialakítani, sajnos sikertelenül. Ennek ellenére továbbra is figyeljük a hasonló lehetőségeket, és kihasználni mindent a fejlesztésre. Kérem a tisztelt képviselő testületet és a polgármester urat, hogy a jövőben terveik készítésénél vegyék figyelembe az óvoda udvar rossz állapotát, a felújítás szükségességét és a gyermekek biztonságát. Amennyiben pályázati lehetőség lesz, kérem éljünk a lehetőséggel.

2. A Simontornyai óvoda személyi feltételei :

Simontornyán továbbra is 5 óvodai csoport működik 11 óvónővel, (ebből 1 gyesen van) 1 fő pedagógiai asszisztenssel, 1 fő óvodatitkárral és 5 dajkával, 1 fő konyhai kiségitővel, 1 fő karbantartóval. A BTMN-es gyermekek fejlesztését szakképzett fejlesztő pedagógus végzi megbízási szerződéssel heti rendszerességgel. Az ő díjazását az intézmény költségvetése lehetővé teszi. Az előző évek gyakorlatát követve

pszichológus is segíti munkánkat. A sajátos nevelési igényű gyermekek fejlesztését is szakképzett gyógy-pedagógus látja el, az előző évekhez képest ennek költségét, sajnos nekünk kell finanszírozni. Minden csoportban szakképzett óvodapedagógus gondoskodik a gyermekek neveléséről, fejlesztéséről, 1 kolléganő gyakornoki minősítő vizsgájára május hónapban kerül sor. Az óvodapedagógusok és dajkák munkarendjét, mely az alábbi táblázatban látható, a törvényi előírásoknak megfelelően délelőtti, illetve délutáni műszakra van beosztva így az óvoda teljes nyitvatartási ideje alatt biztosított az óvodapedagógus az épületben. Az Óvoda szülői igényehez igazodva 5, 30- 16,30-ig tart nyitva.

Adat	Engedélyezett álláshelyek száma		Óvodai csoportban foglalkoztatott felsőfokú végzettségű óvodapedagógusok létszáma (fő)		Engedélyezett álláshelyek száma	
	pedagógus	pedagógiai munkát közvetlenül segítő		ebből vezető beosztású pedagógus	pedagógiai munkát közvetlenül segítő	technikai
2022.10.01 adat	10	6	10	1	6	3
Felsőfokú végzettséggel rendelkezik	10	0	10	1	---	----
Pedagógus szakvizsgával rendelkezik	3	---	3	1	---	----
Minősítési eljárásban vett részt	9	---	10	---	---	----

Óvodai csoport neve	ÓVODAPEDAGÓGUS NEVE	Neveléssel-oktatással lekötött órák száma	HÉTFŐ	KEDD	SZERDA	CSÜTÖRTÖK	PÉNTEK
1. Lila	1. óvónő	32	7- 13,30	7- 13,30	7- 13,30	7- 13,30	7- 13,30
	2. óvónő	25	11-16	11-16			
2. Micimackó	1. óvónő	32	5,30- 12	5,30- 12	5,30- 12	5,30- 12	5,30- 12
	2. óvónő	32	10-16,30	10-16,30	10-16,30	10-16,30	10-16,30
3. Katica	1. óvónő	32	7- 13,30	7- 13,30	7- 13,30	7- 13,30	7- 13,30
	2. óvónő	32	10-16,30	10-16,30	10-16,30	10-16,30	10-16,30
4. Süni	1. óvónő	32	7- 13,30	7- 13,30	7- 13,30	7- 13,30	7- 13,30
	2. óvónő	32	10-16,30	10-16,30	10-16,30	10-16,30	10-16,30
5. Napraforgó	1. óvónő	32	7- 13,30	7- 13,30	7- 13,30	7- 13,30	7- 13,30
	2. óvónő	32	10-16,30	10-16,30	10-16,30	10-16,30	10-16,30
DAJKÁK							
Óvodai csoport neve	NÉV		HÉTFŐ	KEDD	SZERDA	CSÜTÖRTÖK	PÉNTEK
Lila	1.dajka.		5,30-13,30	5,30-13,30	5,30-13,30	5,30- 13,30	5,30-13,30
Micimackó	2.dajka.		8,30-16,30	8,30-16,30	8,30-16,30	8,30-16,30	8,30-16,30
Süni	1. dajka		5,30-13,30	5,30-13,30	5,30-13,30	5,30- 13,30	5,30-13,30
Katica	2. dajka		8,30-16,30	8,30-16,30	8,30-16,30	8,30-16,30	8,30-16,30
Napraforgó	dajka		8,30-16,30	8,30-16,30	8,30-16,30	8,30-16,30	8,30-16,30
Óvodai csoport neve	NÉV		HÉTFŐ	KEDD	SZERDA	CSÜTÖRTÖK	PÉNTEK
lila csoport	Pedagógiai asszisztens		8-16,00	8-16,00	8-16,00	8-16,00	8-16,00
	SEGÍTŐK		HÉTFŐ	KEDD	SZERDA	CSÜTÖRTÖK	PÉNTEK
1.	Konyhai kiségitő		7,30-15,30	7,30-15,30	7,30-15,30	7,30-15,30	7,30-15,30
2.	Óvodatitkár		7-15	7-15	7-15	7-15	7-15
3.	Karbantartó		7-15	7-15	7-15	7-15	7-15
	Intézményvezető		7-15		7-15		7-15

A Simontornyai Óvoda 2022. évi gyermek adatai

	2022. október 1.	2023. május 15.
Engedélyezett férőhelyek száma	108	108
Óvodás gyermekek létszáma	115	116
Tényleges gyermeklétszám alapján meghatározott csoport átlagléttség fő/csoport	23	23,2
SNI-vel felszorozott létszám	120	121
sni-vel felszorozott gyermeklétszámmal számított csoport átlagléttség: fő/csoport	24	24.2
Étkező gyermekek létszáma	112	113
Félnapos óvodás	3	3
Hátrányos helyzetű gy. létszáma:	13	14
halmozottan hátrányos helyzetű	4	4
Rendszeres gyermekvédelmi kedvezményben részesül	20	21

Az óvodai csoportok 4 osztott és 1 osztatlan csoport formájában működnek, melynek a létszáma egész évben állandó, az óvoda teljes kihasználtsággal működik. A nevelési év induló létszáma 115 fő volt, ebből szeptemberben iskolát kezd: 33 gyermek.

3.A Bölcsőde tárgyi feltételei:

Intézményünk 12 férőhelyen, 1 gondozási egységben, 1 csoportszobával és a hozzá közvetlenül kapcsolódó kiszolgáló helyiségekkel, fürdőszobával, gyermeköltözővel rendelkezik. Feladatunknak tekintjük, hogy a gyermekek fejlődéséhez szükséges biztonságos, gyermekbarát – hangulatos és esztétikus környezetet megteremtünk. Csoportszobánk alapterülete: 42 m², ami 12 kisgyermeket ellátó nevelését teszi lehetővé. A szoba berendezésének fejlesztésekor gyermekközpontú, hangulatos esztétikus kialakításra törekedtünk. Könnyen hozzáférhető nyitott játéktároló polcainkon megtalálhatóak az építő játékok, párosítók, finommotorikát fejlesztő játékok, formaillesztők, képes kirakók, játszókendők, labdák és egyéb játékok, melyek a gyermekek harmonikus sokoldalú fejlődését biztosítják. A csoportszobában pihenősarkot alakítottunk ki szivacs párnával, ahol lehetőségük van a gyermekeknek huperegni, könyveket nézegetni. A gyermek mosdó, fürdető közvetlenül kapcsolódik a csoportszobához és a gyermeköltözőhöz, melybe a csoportszobából és az öltözőből is a belátás biztosított. A gyermeköltözőben minden gyermek részére saját öltöző szekrény biztosított, ahol a ruhákat tárolni lehet. Pelenkázó asztal ahol lehetősége van a szülőknek a gyermekek tisztázására. Az épületrészben saját tároló helység, felnőtt mosdó, személyzeti öltöző került elhelyezésre. A bölcsőde külön udvarrészrel rendelkezik a szabadban történő mozgás és játék lehetőség biztosításához. Játszóterünk gondozott, ápolt, zöld pázsit és biztonságos mozgástér szolgálja a levegőn való tartózkodás, mozgásigény kielégítésének élményét. Udvarunkon található babakéz, kis hinta, homokozó, mászóka a gyermekek életkorának, és a szabványoknak megfelelő. Az udvarrész kerítéssel elkerített ez megakadályozza a gyermek elkószálását. A homokozó felett árnyékoló pavilon található.

A Bölcsőde Személyi feltételei:

sor-szám	Szakképesítés megnevezése	OKJ azonosító szám	
1.	Kisgyermekgondozó nevelő	OKJ 54 761 020010 54 02	3 fő
2.	Bölcsődei dajka	érettségi OKJ-s végzettség	1 fő

Dolgozók munkarendje:

	délelőttös	délutános
kisgyermeknevelő 1	6-14	
kisgyermeknevelő 2		8-16
kisgyermeknevelő 3		8,30- 16,30
dajka	5,30 -13,30	

A bölcsőde gyermeklétszáma:

	csoporthoz száma	gyerekek létszáma	HH	HHH	összes ét- kező	ingyen étkező	gyv.
Simontornya 2022 okt.-1.	1	12	-	1	12	12	1
Simontornya 2023 május.- 1.	1	14	-	1	14	14	1

Egy bölcsődei csoportban legfeljebb 12 gyermek nevelhető, gondozható, kivéve, ha a bölcsődei csoportban valamennyi gyermek betöltötte a második életévét – ez esetben 14 gyermek.

Mivel a bölcsődei ellátásra egyre nagyobb igény merült fel a településen (feltehetően a kedvező családtámogatási rendszer hozadékaként), ezért a kezdeményeztük a bölcsőde férőhelyeinek 14 főre való megemelését a Kormányhivatalnál. Bölcsődénk 2023. január 1 napjától 14 fővel működik.

A 2022/23-as nevelési évben a bölcsőde 12 fővel indult, majd januárban jött 2 fő.

4.Az intézmény munkatervében meghatározott feladatok

Intézményünkben a nevelési évet a megszokott rendben kezdtük meg. Mint máskor is felosztottuk egymás közt a feladatainkat, a rendezvényeink szervezését, időpontjaik kitűzését. Részt vettünk a Művelődési ház és a Város által szervezett rendezvényeken, színházi előadásokon, mindezek mellett igyekeztünk mi is folyamatosan programokkal színesíteni a gyermekek és a családok életét.

Nagyobb hangsúlyt fektetünk a környezettudatos nevelés, és az egészséges életmódra való felkészítésnek, sétákat, túrákat, terveztünk a természet megszerettetése, megismerése, védelme céljából. Programjaink jó része megvalósult. Az őszi időszakban nagyon készültünk a Márton napi ovis játszóházra, melyet egy lámpás felvonulással és a végén műsorral zártunk a Művelődési ház felkérésére. A Mikulás külön-külön látogatott meg minden csoportot. Az Adventi gyertyagyújtásra is nagyon készültek a gyerekek, jó hangulatban, szervezeten valósulhatott meg, amit köszönünk a szervezőknek. A szülői munkaközösségünk is nagyon aktív volt az idei évben. Nagyon készültek az óvodai adventi vásárra, időt-, energiát nem sajnálva szebbnél-szebb dolgokat készítettek a karácsonyi vásárra. Nem volt hiába való a munkájuk, hiszen szép bevételt gyűjtöttek össze, amiből a mikulás csomagok elkészítéséhez járultak hozzá, és a fennmaradó összeget az

udvaraink felújítására kívánják fordítani. A farsangi időszakban az oviban a gyermekeknek zenés előadást szerveztünk Molnár Orsi közreműködésével, ami igen nagy sikert aratott. Az előadás költségét, Farkas Margit néni, Kockásné Marika, és a BSZV nyugdíjas klub adományából finanszíroztuk. Ezúton is Köszönjük nekik. A jó idő beköszöntésével a Tamási Parkerdőbe tervezünk kirándulást a gyerekekkel. Az idei évben még a gyermeknap rendezvény forgataga vár a gyerekekre, melynek keretében ugrálóvár, és a Répa, Retek, Mogyoró együttes műsora színesíti a napunkat. Ezen kívül az év zárásaként, a évzáró ünnepek, a leendő iskolásaink elbúcsúztatása vár ránk.

Azt gondolom a vírusos időszak ellenére a gyermekeknek a hétköznapi feladatokon túl tartalmas és hasznos programokat tudunk szervezni. A programok közt vannak olyanok, amiket évi rendszerességgel bele illesztünk az éves feladataink közé.

5. Intézmény belső és külső ellenőrzései

Belső ellenőrzés

Az intézmény éves munkatervének megfelelően minden évben az intézményben a belső ellenőrzés folyamatos, melyet a törvényi változások miatt több alkalommal is szükséges elvégezni. A belső ellenőrzést az intézményvezető és a tagintézmény vezetők végzik az éves munkatervben meghatározottak szerint.

A belső ellenőrzés kiterjedt:

- Csoportnaplók teljességre ellenőrzésére óvodában és a bölcsődében - tagintézmény vezető- szakmai vezető
- Felvételi, előjegyzési napló ellenőrzésére – intézmény vezető
- Felvételi- mulasztási naplók ellenőrzésére – tagintézmény vezető
- Óvoda köteles gyermekek óvodába járásának nyomon követésére – tagintézmény vezető
- A gyermekek fejlődését nyomon követő dokumentációs rendszer ellenőrzése óvodában- bölcsődében – tagintézmény vezető- szakmai vezető
- Szülővel való kapcsolattartás, ünnepek szervezése – tagintézmény vezető
- Munkaidő, munkafegyelem (adminisztráció-jelenléti ív,) betartása- technikai dolgozók, pedagógusok, kisgyermeknevelők, – intézmény vezető, tagintézmény vezető
- Pedagógiai munka megvalósításának ellenőrzése, foglalkozáslátogatás óvodában- bölcsődében – tagintézmény vezető- szakmai vezető

Az ellenőrzések alkalmával megállapítható, hogy az intézmény dolgozói szakmai munkájukat lelkiismeretesen, pontosan végzik, a dokumentumokban nem található hiányosság.

Külső ellenőrzés:

Az intézményben az idei nevelési évben a Kormányhivatal szakmai ellenőrzést tartott a bölcsődében. Az ellenőrzés során javasolt változtatásokat, mint a szőnyeg nagyobbra cserélése, a mosdóban a tükrök cseréje megtörtént. A szakmai ellenőrzés során tett módszertani javaslatokat a mindennapi munkánk során figyelembe vesszük, beépítjük.

Az óvodában a 2022/2023-as nevelési évben az intézmény és az intézményvezető tanfelügyeleti ellenőrzésére került sor. A tanfelügyeleti ellenőrzés során az Oktatási Hivatal által kijelölt független biztosság erőseket és fejlesztendő területeket határozott meg az intézmény vezető és az intézmény munkájára nézve, melyek az alábbiak.

Vezető ellenőrzés:

Kiemelkedő területek felsorolása	
1. Az intézményi pedagógiai folyamatok – nevelési, tanulási, tanítási, fejlesztési, diagnosztikai – stratégiai vezetése és irányítása	Aktív részvétel a pedagógiai programban megjelenő tanulási eredmények javítására vonatkozó célok és feladatok meghatározásában, s rendszeres, hatékony együttműködés munkatársaival a célok elérésében. Az intézmény arculatának, értékeinek megtartása példaértékű.
2. Az intézmény szervezetének és működésének stratégiai vezetése és operatív irányítása	Igényesség az intézmény pozitív arculatának kialakítására, fenntartására és folyamatos fejlesztésére, annak külső, belső megítélése érdekében. A jogszabályváltozások figyelemmel kísérésének, az alkalmazottak tájékoztatásának folyamatossága. Nyitott, innovatív szemlélet, többszatornás kommunikáció. Egyenletes terhelés, erősségekre való támaszkodás.
3. Az intézményi változások stratégiai vezetése és operatív irányítása	Változásokra való hatékony reagálás. A vezetői pályázat jövőképe, koherens a Pedagógiai programmal. Példaértékű, a folyamatos innovációra nyitott intézményi környezet megteremtésére való törekvés.
4. Az intézményben foglalkoztatottak stratégiai vezetése és operatív irányítása	Munkavégzést támogató, dolgozói munkát elismerő, pozitív légkör megteremtésére törekvő intézményvezető. Jó példával, szakmai igényességgel jár el. A továbbképzési lehetőségeket mindig tudatosan, intézményi-, és egyéni célok tekintetében vizsgálja, koordinálja. Szívügye az óvoda jó hírnevének megőrzése, s egyben hatékony nevelőmunka végzése.
5. A vezetői kompetenciák fejlesztése	Vezetői hatékonyságának fejlesztése érdekében mutatott elkötelezettség. Erősségeinek és fejlesztendő területeinek önértékeléssel történő rendszeres meghatározása, vezetői munkájának kritikus szemlélése. Hiteles és etikus vezetői magatartást tanúsít, kommunikációja, magatartása a pedagógus etika normáinak megfelelnek.

Fejlesztendő területek felsorolása	
1. Az intézményi pedagógiai folyamatok – nevelési, tanulási, tanítási, fejlesztési, diagnosztikai – stratégiai vezetése és irányítása	Ajánlott, a fejlesztő jellegű értékelés alapelveinek rögzítése a pedagógiai programban, s a fejlesztő célú visszajelzések beépülése a pedagógiai kultúrába. Környezettudatos nevelés, fenntartható fejlődéshez kapcsolódó kompetenciák további fejlesztése, az éves munkatervben megfogalmazott célok pl.: jeles napok projekthetei, szelektív hulladékgyűjtés, újrahasznosítás, óvodakert kialakítása-, gondozás megvalósítása. Tehetséggondozó program tervezése, bevezetése.

<p>2. Az intézmény szervezetének és működésének stratégiai vezetése és operatív irányítása</p>	<p>Az intézményi erőforrások rendszeres elemzése és további hatékony felhasználása. Partnerigények felmérése a mérési-értékelési rendszer kidolgozásával, s a kapcsolatrendszer még hatékonyabb működtetése az intézményi célok érdekében.</p>
<p>3. Az intézményi változások stratégiai vezetése és operatív irányítása</p>	<p>Az intézmény stratégiai és operatív céljainak folyamatos beazonosítása, fejlesztendő területek további dokumentálása, eredmények rögzítése, visszacsatolása.</p>
<p>4. Az intézményben foglalkoztatottak stratégiai vezetése és operatív irányítása.</p>	<p>A humánerőforrás ellenőrzésében és értékelésében való aktív vezetői részvétel az önértékelési folyamaton kívül is. Tagintézmények közötti kooperáció fejlesztése: szakmai napok, bemutató foglalkozások, belső továbbképzési rendszer működtetése, jó gyakorlatok megosztása. A dolgozói kollektíva elégedettségmérésének kidolgozása.</p>
<p>5. A vezetői kompetenciák fejlesztése</p>	<p>A vezetői program tartalmának, stratégiai és operatív feladatainak folyamatos nyomon követése, visszacsatolás, eredmények összegzése, beépítése a következő évi munkatervbe.</p>

Intézmény ellenőrzés:

Kiemelkedő területek felsorolása	
1. Pedagógiai folyamatok	A stratégiai és operatív tervezés, valamint az intézmény stratégiai céljai összhangban vannak köznevelési célokkal. A pedagógusok, tervező munkájukban figyelembe veszik az intézményi elvárásokat, és az általuk nevelt gyerekek egyéni képességeit. Az intézményben gyermekközpontú, befogadó, a gyermeki személyiség kibontakozását segítő nevelés folyik. Törekednek arra, hogy minden gyermek egyformán magas színvonalú nevelésben részesüljön, ezáltal meglévő hátrányaik csökkenjenek. A Pedagógiai programban megfogalmazott célok összhangban vannak az Óvodai nevelés országos alapprogramjában megfogalmazott elvárásokkal és a jogszabályi előírásokkal, figyelembe véve az intézmény helyi sajátosságait. Az intézmény operatív és stratégiai céljai egymásra épülnek, koherensek, melyek támogatják a közös célok megvalósulását. Az óvoda kiemelt fejlesztési céljai és feladatai illeszkednek az intézményi alapdokumentumokban megfogalmazott célokhoz.
2. Személyiség- és közösségfejlesztés	A gyermekek nevelése, fejlődése érdekében kihasználják a környezet nyújtotta lehetőségeket. Az óvoda-család együttműködése rendszeres, a szülők részt vesznek a közösségi rendezvényeken, az intézményi kapcsolat minőségével teljes mértékben elégedettek. Az óvodapedagógusok éves tervezése reális, a tervek megvalósulnak. Az intézmény fontos feladatának tartja a nevelési-tanulási folyamat során a személyiség- és közösségfejlesztés kereteinek biztosítását. Felkészült és törekszik a személyre szabott nevelés-oktatás feladatainak ellátására. A közösségfejlesztő tevékenység az intézmény hagyományaival és a gyermekek személyes kompetenciáinak fejlesztésével összhangban történik meg. Példa értékű segítő, támogató attitűd és segítő odafordulás a szociális problémákkal küzdő gyermekek és hátrányaik csökkentése érdekében. Kimagasló az intézmény közösségformáló, közösségalkotó tevékenysége, a dolgozói és a szülői közösségben egyaránt.
3. Az intézményben folyó pedagógiai munkával összefüggő eredmények	A tanulás/tanítás eredményessége érdekében végzett tevékenység. Nagy erőfeszítéseket tesznek az egészséges életmód és környezettudatos szemlélet megalapozásáért. Az intézményben elsődleges a szeretetteljes, biztonságot nyújtó légkör megteremtése és az élményalapú, játékos tevékenységekre épülő tanulás megvalósulása a tanulás-tanítás eredményességének érdekében. Az intézményben

	<p>folyó nevelő-tanító munka során folyamatosan vizsgálják a PP-ban meghatározott célok megvalósulását az elért eredmények alapján. A gyermeki kulcskompetenciák fejlesztésére összpontosító nevelő-oktató munka folyik az intézményben. Prioritást élvez a hátrány kompenzáció. Az intézményben egyéni fejlődést nyomon követő dokumentum vezetése pontos, naprakész. Élmény gazdag, a hagyományok ápolására és a természet szeretetére épülő óvodai élet valósul meg, amely a település életében is hangsúlyos szerepet játszik. A szülők elégedettek az intézmény nyújtotta eredményekkel és példaértékűnek tekintik az itt folyó munkát.</p>
<p>4. Belső kapcsolatok, együttműködés, kommunikáció</p>	<p>A vezető és az óvodapedagógus egységes szakmai alapon nyugvó munkát végeznek, hatékony közösséget alkotnak. Az intézményben nyitott-támogató vezetői szemlélet érvényesül, mely támogatja a pedagógusok ötleteit, szakmai törekvéseit. Rendszeresen a szakmai megbeszélések, értekezletek, munkatársi konzultációk. Az információk átadására több csatornát működtet az intézmény. Az intézmény munkatársai számára biztosított a munkájukhoz szükséges információkhoz és ismeretekhez való hozzáférés. A telephelyek erőssége a munkatársak közötti szoros együttműködés. Mindannyian elkötelezett pedagógusok, akiknek belső motivációja van az önfejlesztésre, a közös szellemi felkészülésre és a tudásmegosztásra. A gyermekek nevelése/tanítása érdekében a pedagógusok kezdeményezően együttműködnek egymással és a pedagógiai munkát segítő szakemberekkel a felmerülő problémák megoldásában. A különböző szakmai csoportok együttműködése szakmai munkája az intézményi célokkal összhangban.</p>
<p>5. Az intézmény külső kapcsolatai</p>	<p>Az intézmény a pedagógiai programmal összhangban, a célok megvalósítása érdekében széleskörű partnerkapcsolati hálót működtet. Az intézmény, a kialakult hagyományoknak megfelelően, a pedagógusok és gyermekek részvételével rendszeresen részt vesz a város közeleti rendezvényein, ünnepein, programjain. Az intézmény vezetése a jogszabályban előírt módon eleget tesz tájékoztatási kötelezettségeinek. A külső partnerek azonosítása megtörtént, köre ismert az intézmény munkavállalói számára. Az óvodán belüli közösség jól működik, a kollégák nyitottak az új dolgokra, aktívan vállalják a programok megszervezését, lebonyolítását. Több közös – hagyománnyá vált – programot vezettek be a szülőkkel közösen. Nyitottság, támogató szemlélet, jó kapcsolattartás</p>

	<p>és partnerei viszony jellemzi az intézményt. Hatékony együttműködést ápol a családokkal, „Szülői Szervezetel”. Visszajelzéseket, támogató javaslatokat, ötleteket felhasználják további munkájukhoz.</p>
<p>6. A pedagógiai működés feltételei</p>	<p>A különleges bánásmódot igénylő gyermekek neveléséhez, tanításához szükséges optimális személyi és tárgyi feltételek megteremtése. Az intézmény számára fontosak a hagyományok, melyek megjelennek a tervekben és megvalósulnak a gyakorlatban. Az intézmény aktívan részt vesz a város és a város intézményeinek kulturális életében, programjaiban. Az intézmény rendszeresen felméri a pedagógiai program megvalósításához szükséges infrastruktúra meglétét, jelzi a hiányokat a fenntartó felé. Felméri a szükségleteket, reális képpel rendelkezik a nevelő-oktató munka humán erőforrás-szükségletéről. A humán erőforrás szükségletben bekövetkező hiányt, a felmerült problémákat idejében jelzi a fenntartó számára. Működésének minőségét nagymértékben meghatározza a rendelkezésre álló tárgyi és humán infrastruktúra, ezért különösen fontosnak tartják, hogy az intézmény a rendelkezésre álló lehetőségeit a lehető legjobban kihasználja. Az intézmény a tanulási-tanítási folyamat tárgyi környezetét a pedagógiai cél</p>
<p>7. Az intézménytípusra vonatkozó nevelési, nevelési-oktatói irányelvben meghatározott országos szakmai elvárásoknak és az intézményi céloknak való megfelelés</p>	<p>A tervekben jól követhetők a pedagógiai program kiemelt céljaira vonatkozó részcélok, feladatok, felelősök. A stratégiai célokat, a meglévő feltételek, szükségletek, igények figyelembevételével bontják le operatív célokká és tervezik annak megvalósítását. A pedagógusok a nevelési célok elérése érdekében a leghatékonyabb nevelési módszereket, nevelést segítő eszközöket alkalmazzák. Az intézmény napi gyakorlatában jelen van a folyamatos tájékozódás, elvárásoknak megfelelés. A tartalmi szabályozókat, a környezet változása, az intézményi eredmények ismeretében rendszeresen felülvizsgálják. A kiválasztott módszerek és eszközök, az Óvodai nevelés országos alapprogramjában és az intézmény Pedagógiai Programjában meghatározott kiemelt céloknak az elérését támogatják. A humán erőforrás képzési és fejlesztési tervek elkészítése az eredmények ismeretében, azokra épülve, annak érdekében történik, hogy a munkatársak szakmai tudása megfeleljen az intézmény jelenlegi és jövőbeli igényeinek.</p>

Fejleszthető területek felsorolása

<p>1. Pedagógiai folyamatok</p>	<p>Elégedettségmérések végzése, majd annak összegzése a stratégiai dokumentumokban jelenjen meg. Az eredmények tekintetében hatékonyabb stratégiai célok meghatározása, a következő év kiemelt nevelési feladatainak konkrétabb meghatározását teszi lehetővé. Az éves tervek és a beszámolók összhangjának megvalósulása, az önértékelés rendszer szerint. A belső ellenőrzés terjedjen ki a pedagógusok tevékenységének látogatására is, illetve az ellenőrzési terv nyomán követhető megvalósítása, az ellenőrzés eredményeinek dokumentált visszacsatolása.</p>
<p>2. Személyiség- és közösségfejlesztés</p>	<p>Zöld óvoda cím megszerzését célzó pályázat benyújtása. Az intézmény az új, átdolgozott pedagógiai program környezettudatos szemléletével és annak gyakorlati megvalósításával, minden szükséges feltételnek megfelel a cím elnyeréséhez. Javasolt a hagyományok, eredményességének, konkrétabb, hangsúlyosabb megjelenítése a beszámolóokban.</p>
<p>3. Az intézményben folyó pedagógiai munkával összefüggő eredmények</p>	<p>A dokumentálható konkrét eredmények megjelenítése a beszámolóokban, a PDCA ciklus érvényesítésével. Javasolt a Zöld Óvoda cím elérését célzó pályázat benyújtása. Az intézmény külső elismerésére való törekvés, hiszen az elismerés az óvodában folyó szakmai munka magas színvonalát is megmutatná.</p>
<p>4. Belső kapcsolatok, együttműködés, kommunikáció</p>	<p>Az intézményben tapasztalható magas színvonalú pedagógiai munka folyamatos biztosítása érdekében az aktuális feladathoz kapcsolódó munkaközösség megtartása mellett, a munkaközösségek számának növelése környezeti nevelés területén. Belső tudásmegosztás, jó gyakorlatok intézményközi átadásának rendszeressé tétele. Pályázatíró munkacsoport létrehozása.</p>
<p>5. Az intézmény külső kapcsolatai</p>	<p>A partneri elégettség mérés rendszeres mérése, az igények beépítése, a PDCA ciklus alkalmazása. Javasolt, a munka elismerésére alkalmas helyi díj létrehozása. Az óvodán belüli kiemelkedő szakmai teljesítmény érdekében helyi díj kihasználása a motiválás érdekében.</p>
<p>6. A pedagógiai működés feltételei</p>	<p>Kiemelten fontos, hogy az ellenőrzések eredményeit az általuk kidolgozott rendszerben és helyen rögzítsék. Intézményi infrastruktúra fejlesztési terv kidolgozása, kiemelve az internet hálózat bővítését, fenntartói támogatással kialakított internet hozzáférés a csoportszobákban is, valamint a pedagógusok dokumentációs kötelezettségének teljesítését segítő informatikai eszközök (laptop) beszerzése. A munkacsoport által kidol-</p>

	gozott "jó gyakorlat" játékgyűjtemény intézményrendszeren belüli közreadása és esetleges továbbfejlesztése más intézmények számára.
7. Az intézménytípusra vonatkozó nevelési, nevelési-oktatási irányelvben meghatározott országos szakmai elvárásoknak és az intézményi céloknak való megfelelés	A beszámoló minden esetben a munkatervben megfogalmazott feladatok, célok önértékelés mentén készüljön.

Az ellenőrzés során megjelölt fejlesztendő területekhez kapcsolódóan, mind az önfejlesztési terv és mind az intézményre vonatkozó intézkedési terv elkészült, és a megjelölt határidőre az Oktatási Hivatal Által működtetett informatikai rendszerbe feltöltésre került. A következő években az előírt fejlesztések tervezése az éves munkaterv részét képezi majd.

6. Az intézmény pénzügyi helyzete

Az eltelt évek tükrében azt gondolom, hogy eddig is a takarékos működésre törekedtünk és törekszünk ezek után is. A kapott támogatásokból próbáljuk a nevelés színvonalát fenntartani, eszközeinket folyamatosan frissíteni. Az intézménynek jelenleg nincs kifizetetlen számlája, tartozása.

Az idei évben az elmúlt évekhez képest valamivel emelkedett a normatíva összege, de ezzel egyidőben emelkedtek az intézmény fenntartás költségei is. Sajnos a 2023-as évet egy nehéz költségvetéssel kell átészelnünk, de törekszünk a költségek csökkentésére. 2023-ban a konyhai kisegítő elérte a nyugdíjkorhatárt és élni kíván a nyugdíjazás lehetőségével. A konyhai feladatok ellátására nem veszünk fel plusz személyzetet, a konyhai feladatokat a dajkák fogják ellátni heti váltásban, az óvónők munkáját pedig, amíg a dajka nincs a csoportban a pedagógiai asszisztens segíti majd. Így biztosított a konyhai feladatok ellátása, és a csoportok zavartalan működése is.

7. Az intézmény működése a COVID- 19 vírus terjedésének lezajlása után

Az idei évben már a megszokott rendben működött az intézmény. Nem volt szükség rendkívüli zárásra, és egyéb intézkedésekre sem. A covidnak már nem éreztük a hatását, de egyéb fertőző megbetegedések több alkalommal lecsökkentették a gyermekek létszámát. Csoport összevonás nem volt. Mindezek ellenére a fertőtlenítő eljárásokat továbbra is alkalmazzuk az intézményben.

Amennyiben a fent leírtakon kívül bármilyen kérdésük lenne az óvoda - bölcsőde működésével kapcsolatban, szívesen válaszolok a felmerült kérdésekre.

Simontornya, 2023. május 12.

Lukácsné Hildebrand Erzsébet

Intézmény vezető

Csóka Anita

Simontornyai tagintézmény vezető

A Vak Bottyán Óvoda és Bölcsőde 2023/2024- es nevelési évben indítható csoportjainak száma és a csoportok létszáma

A Nemzeti Köznevelésről szóló 2011.évi CXCV. törvény rendelkezik az óvodai csoportok átlag, illetve maximális létszámáról, melyet 20-25 főben határoz meg, és engedélyezi a maximális létszámtól való +20%-os eltérést, amennyiben a tárgyi feltételek (csoportszoba mérete) is adottak hozzá. A törvényi előírásokat betartva az alábbi táblázat szerint soroltam csoportba a 2023-2024-es nevelési évre a gyerekeket. A táblázatból látható, hogy az alapító okiratban meghatározott maximális 108-as létszámhoz képest jóval több gyermekkel indul a 2023-24-es nevelési év, így indokoltnak látjuk a 6 óvodai csoport indítását. Az óvodai csoportok kihasználtsága maximális, illetve meghaladja a csoportonkénti 20 fős létszámot. A védőnői adatokból tájékozódva, előre láthatóan a következő években is hasonló létszámmal fognak működni a csoportok, tehát továbbra is indokolt lesz a 6 óvodai csoport működtetése.

A 2023 / 2024-es nevelési év létszámainak alakulása

2023 május 15.-i gyermek létszám	116 fő
Sajátos nevelési igényű gyermek	4 fő
Számított létszám	121 fő
Iskolát kezd 2023 szeptemberben	33 fő
2023/24-es nevelési évre beíratott gyermek	43 fő
2023 október 1.-i létszám	126 fő
Sajátos nevelési igényű gyermek	4 fő
Számított létszám	131 fő

Sajátos nevelési igényű gyermek összesen 4 fő, ebből 1 gyermek 3 főnek számít, a további 3 gyermeket az Nkt 47.§ (7) szerint a csoportlétszám számításánál két főként kell figyelembe venni. Így a számított létszám 2023. október 1.-én : 131 fő. A jövő évi finanszírozásnál is mint eddig, a normatívát a számított létszám szerinti gyermeklétszámmal kapjuk.

A pénzügyi vezetővel egyeztetve a finanszírozásról, a fenti létszámok tükrében 6 óvodai csoport működtetése esetén a következő változások látszanak:

	5 csoport 121 fő	6 csoport 131 fő
Finanszírozott pedagógus létszám:	9,32 fő	11,1 fő
Szükséges pedagógus létszám:	10 fő	12 fő
Segítők finanszírozott létszáma	7 fő	9 fő
Jelenlegi segítők létszáma:	8 fő	9 fő

A hat óvodai csoport működtetéséhez 12 óvodapedagógus az előírt létszám. Jelenleg 1 pedagógiai asszisztens dolgozik az óvodában, amennyiben 6 óvodai csoportot működtetünk, abban az esetben a törvényi előírások szerint 2 fő pedagógiai asszisztens státuszt finanszíroz a központi költségvetés, így a hat csoport 11 fő óvodapedagógussal és két fő pedagógiai asszisztenssel, törvényesen, és gazdaságosan működtethető, plusz kiadást a bérek nem jelentenek az intézmény költségvetése számára. Pedagógus és pedagógiai asszisztens felvétele nem szükséges, mert két gyesen lévő kollégánál jelezte munkába állási szándékát szeptembertől.

Az intézmény átszervezése, a 6. csoportszoba kialakítása minimális ráfordítással kivitelezhető. A jelenlegi iroda helyiségében kapna helyet a 6. csoportszoba, ahol régebben is óvodai csoport működött. A csoportszoba és a hozzá való öltöző berendezési tárgyai rendelkezésre állnak, rendelkezünk gyermek székekkel, asztalokkal, polcokkal, öltöző padokkal. A játékkészlet egy részét a csoportokból át tudjuk helyezni, másik részét pótolni szükséges, aminek utána néztünk és a jelenlegi árakkal 3-400 ezer forint lenne. A csoport az első udvarrészt használja, ahol szintén rendelkezésre áll a játékkészlet.

A fent jelzett gyermeklétszámokat és a törvényi előírásokat figyelembe véve javasoljuk a 2023/2024-es nevelési évben 6 óvodai csoport indítását.

A 2023/2024-es nevelési évben a bölcsődei gyermekek létszámának alakulása

A 2022/2023-as nevelési évben a bölcsődei férőhelyek bővítése megtörtént, így 14 kisgyermek elhelyezésére van lehetőségünk a törvényi előírásokat betartva. A bölcsőde 2023 január 1-től maximális, 14 fős kihasználtsággal működik. A következő nevelési évre a jelentkezők létszáma a következőképpen alakul.

	Jelentkezett	Felvett gyermek	Várólistás	Összes ellátott gyermek
2022 szept. 1.-i létszám	23	12	11	12
2023 április 22.-i létszám	plusz jelentkezett 3	14	12	14
Óvodát kezd 2023 szeptemberben	-	14	-	-
2023/24-es nevelési évre jelentkezett gyermek	19	14	5	14
2023 szept. 1.-i várható létszám	-	14	5	14

A fent leírtakból látható, hogy a bölcsődei ellátásra egyre nagyobb igény merült fel a településen, ami feltehetően a kedvező családtámogatási rendszer hozadéka az intézmények számára.

A fent leírtakból is látható hogy az intézmény bővítésére is lenne igény. Köszönjük, hogy az Önkormányzat megragadta a pályázati lehetőséget új bölcsődei férőhelyek létrehozására.

A fent leírtakat figyelembe véve kérem a tisztelt képviselő testületet, hogy a 2023/2024-es nevelési évre 1 bölcsődei csoport indítását elfogadni szíveskedjenek.

Simontornya, 2023. május 12.

Lukácsné Hikdebrand Erzsébet
Intézmény vezető

Csóka Anita
Simontornyai tagintézmény vezető

**Család és Gyermekjóléti Szolgálat 2022. évi
működése**

Éves beszámoló 2022.

Simontornya település

Tisztelt Képviselő Testület!

A gyermekek védelméről és gyámügyi igazgatásról szóló többször módosított 1997. évi XXXI. tv. 96 §. (6) bekezdése beszámolási kötelezettséget ír elő a Képviselő Testület felé minden évben, a szintén többször módosított 149/1997. (IX.) Korm. Rendelet 10. sz. mellékletében meghatározott tartalmi követelmények szolgálatunkra vonatkozó pontjainak figyelembe vételével, a gyermekjóléti és gyermekvédelmi feladatok ellátásáról.

A tartalmi követelményeket figyelembe véve a Családsegítő és Gyermekjóléti Szolgálat az alábbiak szerint számol be a 2022. évi szakmai munkájáról.

Simontornya Városban már több éve működik társulás keretében a Családsegítő és Gyermekjóléti Szolgálat, mely teljes mértékben a törvényi, rendeleti előírásoknak megfelelően (a teljesség igénye nélkül: 1993. évi III. tv, 1997. évi XXXI. tv., 149/1997. (IX. 10.) Korm. rend., 15/1998. (IV. 30.) NM. rendelet) látja el feladatait és szolgáltatásait .

I. Intézmény rövid bemutatása:

Fenntartó:

Simontornya és térsége Szociális Alapszolgáltatásokat Biztosító Társulás

Fenntartó székhelye:

7081 Simontornya, Szent István király u. 1.

Intézmény neve:

Simontornyai Őszikék Szociális Szolgáltató Központ Családsegítő és Gyermekjóléti szolgálata

Intézmény székhelye:

7081 Simontornya, Szent István király u.1., telefon:06-205681797, e-mail:
oszikek.csaladsegito@gmail.hu

Működési területe:

- Simontornya közigazgatási területe, illetve intézményfenntartó társulás formájában 5 településen, 2016.01.01.től egyesítve család és gyermekjóléti szolgáltatási feladatokat lát el, (alapellátást).

A hatósági feladatok ellátásában való közreműködést a Tamási Család és Gyermekjóléti Központ vette át (esetmenedzserek). Feladatuk a védelembe vétellel, családba fogadásokkal, ideiglenes hatályú elhelyezésekkel, nevelésbe vételekkel való ügyintézés, gondozás, illetve feladatok leosztása a segítő szakemberek felé.

Társult települések:

- Belecska
- Kisszékely
- Nagyszékely
- Tolnanémedi

Szolgálati nap, családsegítés Simontornya településen:

Ügyfélfogadási idő a következőképpen alakult:

Hétfő: 7.30.-12:00

Kedd: 12.00-16:00

Szerda: 7.30-12:00

Csütörtök: 12:00-16:00

Péntek: nincs ügyfélfogadás

Az ügyfélfogadási időn kívül terepen tartózkodik a családsegítő. Pénteki napon belső esetmegbeszélések, illetve a következő heti tervek megbeszélése zajlik, valamint egyéb ügyintézési feladatok és adminisztrációs kötelezettségek elvégzése.

A 15/1998. (IV. 30.) NM. rendelet alapján szolgálatunk 2022. 02. 27.-én megtartotta Simontornya településen a Települési Tanácskozását.

A Tanácskozáson a tanácskozáson elhangzottak alapján készült beszámolóink.

II. A település demográfiai mutatói:

Lakosságszám 2023. 01. 01-én: **3878 fő**

0-18 éves gyermekek száma a településen **585 fő**

II/1. Az önkormányzat által nyújtott pénzbeli, természetbeni ellátások biztosítása:

- A településen rendszeres gyermekvédelmi kedvezményben részesülők száma: **108** gyermek

- Rendkívüli gyermekvédelmi támogatás a rendkívüli települési támogatás kereteibe lett beépítve. Az önkormányzat segítette a családokat a gyermekszületéssel és óvodai, iskolai felkészítéssel kapcsolatos többletkiadások finanszírozásában. A 2022-es évben **216** fő részére került megállapításra a rendkívüli települési támogatás .
- A 2021-es évben került bevezetésre a beiskolázási támogatás. Ebben **242** fő részesült a 2022-es évben.

A település kedvezményes gyermekétkeztetést a Napközi konyhán biztosít:

- A gyermekétkeztetés a szünidőre is biztosítva van a gyermekek számára.
- A tavaszi szünetben **22** fő
- A nyári szünetben **42** fő
- Az őszi szünetben nem volt a 2022/2023-as tanévben.
- A téli szünetben **22** fő vette igénybe a gyermekétkeztetést.

RSZTPT.1.1.1, RSZTOP-2.1.1.kódszámú, a Rászoruló Személyeket Támogató Program keretében segélycsomag átvételének lebonyolításában, illetőleg az érintett személyek értesítésében nyújt segítséget a család és Gyermekjóléti Szolgálat.

RSZTOP-4.1.16-2007-00001 kódszámú „Élelmiszersegély biztosítása szociálisan rászoruló megváltozott munkaképességű, valamint rendkívüli alacsony jövedelmű személyek számára” segélycsomag átvételének lebonyolításában nyújt segítséget a Család és Gyermekjóléti Szolgálat.

Sajnos mindkét program 2023.április hónapban véget ért.

III. Gyermekjóléti szolgáltatás biztosításának módja, működésének tapasztalata

A gyermekjóléti alapellátás feladatait 2022 évben a Simontornyai Ószikék Szociális Szolgáltató Központ Családsegítő és Gyermekjóléti szolgálata biztosította.

A működés finanszírozása a társult települések részvételével történik.

A gyermekjóléti szolgálatok munkáját a gyermekek védelméről és gyámügyi igazgatásáról szóló 1997. évi XXXI. Törvény és a személyes gondoskodást nyújtó gyermekjóléti, gyermekvédelmi intézmények, valamint személyek szakmai feladatairól és működésük feltételeiről szóló 15/1998. (IV. 30.) NM rendelet szabályozza.

A családok gondozása, a gyermek családban történő nevelésének elősegítése a tapasztalatok alapján egyre nehezebb. A családok közül van, aki a segítséget nem, vagy csak részben fogadja el. A felmerülő problémák jellege sokrétű volt (pl.: igazolatlan iskolai hiányzás, anyagi problémák, szülők életvitelbeli problémája, családi konfliktusok, szülők közti veszekedés, vagy szétválás, gyermek magatartásproblémái. Problémát okoz továbbá a szülők következtlen, illetve rosszul megválasztott nevelési módszerei, vagy esetenként a nevelés hiánya.

A családsegítő és gyermekjóléti szolgáltatás feladatai:

2016.01.01. –től, az új jogszabályokat követve az alapellátásban (olyan esetekben, amely egy ügyintézővel nem zárható le) részesülő felnőttekkel és gyermekes szülőkkel együttműködési

megállapodást kell kötnie a szolgálatoknak, amely egy évre szól. Ezt követően az esetenapló helyes kitöltésével és a feladatok, cselekvések megfogalmazása után hozzá kell segíteni a családot a problémájának megoldásához, amennyiben (gyermekes családok esetében) ez egy év alatt nem sikerül a megfelelő helyzetértékeléssel pozitív irányt létrehozni szükséges a Család és Gyermekjóléti Központ valamilyen formájú bevonása is. (esetkonferencia, esetmegbeszélés, védelembevétel, családba fogadás, ideiglenes hatályú elhelyezés stb.) Krízis kialakulásakor a családsegítő azonnal kérheti a hatósági ügyintézés. Ezen kívül csak javaslatokkal, környezettanulmányokkal, véleményezésekkel él a Központ számára, egy-egy eset kapcsán. Ha hatósági intézkedésre kerül a sor, akkor az esetet kezelő szakember (esetmenedzser) feladatokat oszthat le a gondozási tervben a családsegítő számára illetve a becsatlakozó segítő szakembereknek.

Ezen feladatokon kívül évente hat jelzőrendszeri megbeszélést tartunk, bűnmegelőzési és szabadidős feladatainkat is ellátjuk.

A fent leírtak lapján megkülönböztetünk egyszeri alkalommal megjelentet, tanácsadottként megjelent és folyamatos gondozásban részesülő családokat/egyéneket.

A tanácsadottként megjelentek azok az igénybe vevők, akik esetében többszöri segítségnyújtást adott Szolgálatunk, de együttműködési megállapodást nem kötött.

Egyszeri alkalommal megjelentek azon igénybe vevők, akik esetében a szakmai tevékenység az első interjú kapcsán tett intézkedéssel lezárható volt. Itt kell számításba venni azokat is, akik adományért mentek a szolgálathoz.

A 2022-es év munkája a statisztikai számok tükrében:

Jelzőrendszer által küldött jelzések száma:

	2022-évben
Védőnő	4
Állampolgár	1
Kisgyermek napközbeni ellátást nyújtók	4
Közoktatási intézmény	7
Rendőrség	7
Egészségügyi szolgáltató	1
Személyes gondoskodást nyújtó szociális szolgáltatók	2
Összesen	26

A gyermekjóléti szolgálat szakmai tevékenységének adatai:

	Szakmai tevékenységek száma	Szolgáltatásban részesülők száma
Információnyújtás	3	3
Tanácsadás	2	2
Segítő beszélgetés	2	2
Hivatalos ügyekben való közreműködés	98	63
Családlátogatás	89	41
Közvetítés más szolgáltatásba		
Első védelembe vételi tárgyalás	7	20
Védelembe vétel felülvizsgálata	2	11
Elhelyezési értekezlet		
Szakmaközi megbeszélés	6	
Esetkonferencia	2	6
	Minden hónapban a 0-3 éves rendszeres gyermekvédelmi kedvezményben részesülőknek, illetve ruhaadományok szétosztása.	
Adományozás		
Szociális válsághelyzetben lévő várandós anya gondozás		
Összesen	211	148

(Szakmai tevékenységek száma = halmozott adat, egy gyermek több típusú esetkezelésben is részesült.)

1. A gyermek családban történő nevelésének elősegítése érdekében elvégzett feladatok:

2022. évben 4 családban 11 gyermek esetében került sor alapellátás keretein belül történő gondozásra. Ennek okai főként anyagi probléma, a szülői elhanyagolás és a szülők életvitele, nem megfelelő lakáskörülmény.

Egyre nagyobb számban jelenik meg a szülők felelőtlen magatartása: szenvedély – és/vagy pszichiátriai beteg szülő, konfliktusokkal terhelt kapcsolatok is.

Gondozás keretein belül igyekszünk a családok számára a természetbeni, illetve pénzbeli támogatásokat is elérhetővé tenni.

Tapasztalataink azt mutatják, hogy a szülők nagy teret adnak gyermekeiknek. Ez megmutatkozik abban, hogy a gyermekek nem fogadják szót. A szülők nem tudják vagy nem akarják kontrol alatt tartani gyermekeiket. Kevés időt töltenek gyermekeikkel, nincs információjuk, hogy gyermekek mit csinálnak szabadidejükben. A családok nagy részében hiányzik az összetartás illetve a közös programok száma is egyre kevesebb. A gyermekek szabad idejük nagy részét az informatikai eszközök használatával töltik.

Az alapellátás keretein belül gondozásban vett családoknál gyakran a jelzőrendszer tagjaival, legtöbb esetben a védőnővel megyünk családlátogatásra. Közösén segítve a mindennapi megélhetési problémákkal küzdő családokat. Ez egyfajta kontrollt is jelent a családoknak.

Sok családnak sikerült segítenünk azáltal, hogy időben tájékoztattuk a gyermekvédelmi kedvezményük lejáratí idejének közeledtéről. Ha nem újították volna meg időben, akkor arra az időszakra fizetniük kellett volna például a gyermekük étkeztetését. Sokszor a családgondozók hívják fel a figyelmet arra is, ha valamely más ellátásuk felülvizsgálatának ideje válik esedékessé. (pl: lakásfenntartási támogatás).

A családgondozás során azt tapasztaljuk, hogy a szülők kevés időt töltenek a gyerekekkel, keveset beszélgetnek velük, nagyon kevés a közös programjuk. Ezekben a családokban gyakrabban fordul elő magatartási problémával küzdő gyermek: tiszteletlen a szülőkkel szemben és a társaival is, az iskolai szabályokat nem tartják be.

Az elmúlt évben csökkent az igazolatlan hiányzó gyermekek száma. Ennek okaként valószínűleg az állami szinten bevezetett anyagi szankciók is szerepet játszottak.

Azoknál a családoknál, ahol ez mégis probléma volt több esetben, a kapcsolatfelvételt követően fény derül a családi diszfunkciókra is. A családlátogatások alkalmával felhívjuk a szülők figyelmét, hogy ha a gyermek igazolatlan hiányzása meghaladja az 50 órát, akkor az iskoláztatási támogatás szüneteltetését fogja kezdeményezni a Gyámhivatal. Illetve, ha a gyermek nem töltötte be a 16. életévét, akkor a gyermek védelembe vételét is elrendelheti.

Nagy problémát jelent a vidékről beköltöző családok megjelenése is a településen. Zömében a település szegregált részein vesznek ki ingatlanokat albérletbe, esetenként meg is vásárolják az ingatlanokat. Ezen családok között vannak, akik menekülési útvonalként tekintik a településünket. Családból való kiemelés elől menekülnek.

Ezen családok alacsony szocializációja, nem megfelelő gyermeknevelési módszerei, illetve nem megfelelő lakáskörülmény és mélyszegénység is társul.

Egyre több esetben találkozunk a településen élő pszichiátriai betegek problémáival. Legtöbb esetben ők egyedül élnek, család távol van vagy nem tudja vállalni a beteg ellátását. A betegek felügyelete, ellátás főként a délutáni és éjszakai órákban jelent nehézséget.

Az intézményi elhelyezés sokszor hónapokat vesz igénybe, a várólistára felkerülést követően is. Ezen ügyfelek ellátása nagy terhet ró a házi gondozó és családsegítő munkatársakra is.

1. A gyermek veszélyeztetettségének megelőzése érdekében elvégzett feladatok:

- **Jelzőrendszer működtetése**, melynek célja, hogy a szakemberek a maguk területén ellátva feladatukat egymással konzultáljanak, egymás munkáját megismerve, támogatva és kiegészítve dolgozzanak a közös cél érdekében.

A jelzőrendszeri tagok és a Szolgálat szakemberei között az információáramlás folyamatos. A családgondozó szolgálati napok alkalmával személyesen kereste meg a jelzőrendszeri tagokat, illetve azoktól a szakemberektől, akik más napokon tartózkodnak a településen szükség szerint telefonon kérte az információt.

- **Esetmegbeszélést** szerveznek annak érdekében, hogy megelőzzék az ellátott gyermek veszélyeztetettségét, valamint, hogy a gyermekkel kapcsolatban álló valamennyi személy, intézmény összehangolja tevékenységét.

- A Szolgálatnak minden évben meg kell tartaniuk **települési tanácskozásukat**, melyben értékelik a jelzőrendszer tagjainak írásos tájékoztatóit figyelembe véve, a jelzőrendszer éves működését, áttekintik a település gyermekjóléti rendszerének valamennyi formáját, és szükség szerint javaslatot tesznek működésük javítására. A 2022- es évet tekintve a szakemberek véleménye az volt, hogy a tagok között a kapcsolat rendszeres, megfelelő.
- Folyamatosan használt ruhákat, játékokat, bútorokat gyűjtünk és eljuttatjuk a rászoruló családok számára.
- Az elmúlt évek tapasztalatai azt bizonyítják, hogy a leghatékonyabb, a megfelelő időben érkező segítség. Az elején, a nehézségek kialakulásakor, az akadályok felmerülésekor érkező segítséggel lehet a legeredményesebben megakadályozni a problémák súlyosabbá válását. Ezért fontos a gyermekjóléti szolgáltatások prevencióos tevékenysége.

2. A gyermek veszélyeztetettségének megszüntetése érdekében elvégzett feladatok:

Egy – egy eset összes körülményeinek feltárása után mérlegelik, hogy a kialakult veszélyeztetettség megszüntethető-e az alapellátás keretein belül, vagy hatósági intézkedés szükséges.

Az elmúlt évben 7 alkalommal került sor első védelembé vételi tárgyalásra, ez 7 gyermeket érintett.

3. A családból kiemelt gyermek visszahelyezésének elősegítése, utógondozás:

A gyermekjóléti szolgálat a családból kiemelt gyermek visszahelyezését segítő családgondozást a gyámhivatal által elfogadott egyéni elhelyezési terv alapján teljesíti. A gyermekjóléti szolgálat családgondozója együttműködik a gyermekvédelmi gyámmal. Az együttműködés keretében a gyermekjóléti szolgálat családgondozója elsősorban a szülőket támogatja a nevelésbe vétel megszüntetéséhez szükséges feltételek megvalósításában, a gyermekkel való kapcsolattartásban.

A nevelésbe vétel időtartama alatt a családgondozó folyamatosan kapcsolatot tart a gyermek gondozási helyével, a területi gyermekvédelmi szakszolgálattal és a gyermekvédelmi gyámmal.

Az utógondozás célja, hogy elősegítsék a gyermek vagy fiatal felnőtt családi környezetbe való visszailleszkedését, illetve önálló életének megkezdését.

4. Szociális válsághelyzetben lévő kiskorú várandós anyja

2022. évben válsághelyzetbe lévő várandós nem volt a településen.

III. Gyermek napközbeni ellátásának, gyermek átmeneti gondozásának biztosítása

A Gyvt. 41. §-a szerint különösen annak a gyermeknek a napközbeni ellátását kell megoldania az önkormányzatnak,

- Akinek fejlődése érdekében állandó napközbeni ellátásra van szüksége,
- Akit egyedülálló, vagy időskorú személy nevel, vagy
- Akinek szülője, gondozója szociális helyzete miatt az ellátásról nem tud gondoskodni.

A gyermek napközbeni ellátása megszervezhető bölcsődében, hetes bölcsődében, családi napköziben, házi gyermekfelügyelet keretében, nyári napközis otthonban vagy napközis táborban, valamint a közoktatási törvény hatálya alá tartozó óvodában, iskolai napköziben.

A gyermek napközbeni ellátásának minősül az iskolai napközis ellátásban nem részesülő, különösen a csellengő vagy egyéb okból veszélyeztetett tíz év feletti gyermekek számára nyújtott nappali felügyelet, foglalkoztatás – sport – és egyéb klubfoglalkozás, illetve játszótér, játszótér, játszótér keretében- és az étkeztetés biztosítása is.

Simontornya településen a gyermek napközbeni ellátása a következőképpen alakul:

A gyermek napközbeni ellátását szintén a jelzőrendszer működésével tudjuk figyelemmel kísérni, hiszen a védőnők gyakori látogatásukkal ismerik a családokat, míg az iskola, óvoda a huzamosabb idejű hiányzást jelzi a családgondozónak.

0-3 év

A gyermek napközbeni ellátását a 3 év alatti gyermekek a Simontornyai Vak Bottyán óvoda és Bölcsőde keretein belül biztosítja a település.

3-6 év

A gyermek napközbeni ellátása a Vak Bottyán Óvoda és Bölcsőde keretein belül megoldott, melyet a helyi önkormányzat tart fenn.

6-18 év

A simontornyai gyermekek általános iskolai tanulmányaikat a Simontornyai Vak Bottyán Általános Iskola és Gimnázium, helyi iskolában végezhetik. Középiskolai tanulmányaikat az általuk választott intézményben folytathatják.

A gyermek átmeneti gondozását olyan gyermekek részére kell biztosítani, akinek a szülője vagy más törvényes képviselője az egészségügyi körülmények, életvezetési problémája, indokolt távolléte vagy más akadályoztatása miatt a gyermek nevelését a családban nem tudja megoldani, továbbá otthontalanná válik a szülő.

A gyermek átmeneti gondozása megszervezhető helyettes szülőnél, gyermek átmeneti otthonában vagy családok átmeneti otthonában.

IV. Jegyzői hatáskörben tett gyámhatósági intézkedések:

Tárgyévben nem történt jegyzői hatáskörben gyámhatósági intézkedés, ezt a feladatot a Tolna Megyei Kormányhivatal Tamási Járási Hivatal Járási Gyámhivatala látta el Simontornyai illetékességgel. *Értelmezés: Ha a szülő vagy más törvényes képviselő a gyermek veszélyeztetettségét az alapellátások önkéntes igénybevételével megszüntetni nem tudja vagy nem akarja, de alaposan feltételezhető, hogy segítséggel a gyermek fejlődése családi környezetben mégis biztosítható, az I. fokon eljáró gyámhatóság – köztük a települési önkormányzat jegyzője is - a gyermeket védelembe veszi.*

Simontornya településen 2022 évben 7 esetben került sor védelembe vételi tárgyalásra, illetve 2 alkalommal védelembe vételi felülvizsgálatra.

2022. évben ideiglenes hatályú elhelyezésére két alkalommal került sor. Mindkét esetben súlyos elhanyagolást tapasztaltunk illetve egyik esetben gyermekbántalmazás gyanúja is felmerült.

V. Nyári szabadidős programok

A 2022-es évben 5 napos hétfőtől-péntekig tartó, nyári tábort szerveztünk a gyermekek részére. A táborban összesen 13 gyermek vett részt.

A tábor ideje alatt igyekeztünk minél színesebb programokkal kedveskedni a gyermekeknek.

Az első napon Játékos vetélkedők voltak.

A második napon készültünk az Őszikék szülinapi rendezvényére

A harmadik napra meghívtuk Müller Zsanettet, aki lufi hajtogatásra tanította a gyermekeket. Üdítőzés, nassolás és ebéddel kedveskedtünk a gyerekeknek.

A negyedik napon az Idősek klubja tagjait is meghívtuk a játékos vetélkedőkre.

Vegyesen alakítottunk ki 3 csapatot, a gyermekek és idősek részvételével.

Az ötödik napon ellátogattunk a Fővárosi Nagycirkuszba. A vonatjegyet, vonaljegyet és Cirkuszjegyet a Simontornyai Őszikék Szociális Szolgáltató Központ szponzorálta.

A gyermekek útravaló csomagot is kaptak. (2 dörmi, 1 db 0,5 l ásványvíz, 1 db szívószálás üdítő, pogácsa, és 1 db croassan.)

A cirkuszban sikerült még vásárolni a gyermekeknek egy gyermek menüt, mely tartalmazott egy adag pattogatott kukoricát és egy xixo üdítőitalt.

A gyermekeknek nagy élmény volt a vonatozás, mozgólépcsőzés és Cirkuszi előadás is. Az esti vonattal érkeztünk haza. Mindenki nagyon jól érezte magát.

VI. Jövőre vonatkozó elképzelések:

A hatékony működés alapja az abban résztvevők korrekt együttműködése, a gyermek érdekeit és szakmai kompetenciákat figyelembe vevő kölcsönös tájékoztatás. Aki a problémát már a kialakulásának idején észleli és jelzi, az segíti a gyermekjóléti szolgálatot abban, hogy a megoldás érdekében a leghatékonyabb, legkompetensebb segítőköt tudja összehozni.

Az **1997. évi XXXI. törvény a gyermekek védelméről és gyámügyi igazgatásáról**, felsorolja a jelzőrendszer tagjait; az itt meghatározott személyek, szolgáltatók, intézmények és hatóságok a gyermek családban történő nevelkedésének elősegítése, a veszélyeztetettség megelőzése és megszüntetése érdekében kötelesek egymással együttműködni, és egymást kölcsönösen tájékoztatni.

Fentebb vázolt feladatokhoz kapcsolódóan, működtetett szolgáltatásainkon túl, rendszeresen szervezünk szabadidős tevékenységeket és programokat önállóan, illetve más szervezetekkel közösen.

Simontornya gesztortelepülés által szervezett programok a társult településeken élő gyermekek számára is elérhetőek. Szolgálatunk minden évben szervez nyári szabadidős programot és kirándulásokat. Az idei évben nyári szünet ideje alatt terveznénk egy Cirkuszlátogatást, Állatkerti kirándulást.

Kérem a Tisztelt Képviselő Testületet a beszámoló megtárgyalására és elfogadására!

Simontornya, 2023.05.03.

.....
Ságvári Zsuzsanna
Intézmény vezető

.....
Soósné Szücs Krisztina
családsegítő



SIMONTORNYA VÁROS POLGÁRMESTERÉTŐL

✉ 7081 Simontornya, Szent István király u. 1.

☎ 74/586-929 Fax: 74/586-922 E-mail: simontornya@dielnet.hu

Előterjesztés

Simontornya Város Önkormányzata Képviselő-testülete 2023. május 22-i testületi ülés 7. napirendi pontjához:

Javaslat a helyi kitüntető címek adományozására

A helyi kitüntető díjakat, elismeréseket, valamint a díjak adományozásának rendjét a városi kitüntető díjak alapításáról és adományozásáról szóló 13/1995.(VII.20.) önkormányzati rendelet szerint a helyi kitüntető díjakat a várossá avatás évfordulója alkalmából tartandó ünnepi testületi ülésen kerül átadásra.

Az adományozható helyi elismerések, díjak:

- **„SIMONTORNYA VÁROS DÍSZPOLGÁRA”** cím,
mely négyévente egy személynek adományozható, „annak az állampolgárnak, aki Simontornya város érdekében kifejtett kiemelkedő jelentőségű tevékenységgel, vagy egész életművével olyan általános elismerést szerzett, amely egyértelműen hozzájárult a település fejlődéséhez, értékei megőrzéséhez, polgárai életkörülményeinek javulásához, a város jó hírvének öregbítéséhez, továbbá példamutató emberi magatartás miatt egyébként személye, vagy annak emléke köztiszteletben áll.” A díszpolgári cím posztumusz is adományozható.
A díszpolgári címmel külön erre a célra készített díszoklevél és 50.000.- Ft-nak megfelelő értékű arany pecsétgyűrű jár. Az oklevél az adományozás indokát, a kiállítás keltét és az irata számát tartalmazza. Az oklevelet a város polgármestere és jegyzője írja alá.
A díszpolgári cím odaítélését megelőző eljárás lefolytatására a Képviselő-testület öt tagú előkészítő bizottságot hoz létre, az előkészítő bizottság, egyetértés hiányában rangsor szerinti alternatív javaslatot terjeszt a Képviselő-testület elé. A Képviselő-testület a díszpolgári cím adományozásáról minősített többséggel hozott határozattal dönt.
- **„SIMONTORNYÁÉRT”** díj, évente legfeljebb két személynek adományozható, „a város érdekében végzett kiemelkedő eredményességű, maradandó értékű megbecsülést kiváltó tevékenységért”.
Az elismeréssel képzőművészeti kivitelű plakett, az adományozást igazoló okirat és a mindenkori minimálbér összegének megfelelő pénzjutalom jár. A díj adományozására javaslatot tehetnek a Képviselő-testület tagjai, a Képviselő-testület bizottságai és a város jegyzője. Az adományozásról a Képviselő-testület dönt.
- **„GYERMEKEINKÉRT”** kitüntető cím, évente két személynek adományozható, „a gyermekek harmonikus személyiség formálásában huzamosan végzett munka elismerése”-ként. A kitüntető cím a nevelési-oktatási intézményekben pedagógus munkakörben foglalkoztatottaknak, valamint azon személyeknek adományozható, akik a gyermekek neveléséért oktatási intézményen kívüli kimagasló munkát végeztek.

A cím adományozására bármely simontornyai polgár, vagy simontornyai székhelyű társadalmi szervezet javaslatot tehet.

A címmel díszoklevél és a mindenkori minimálbérnek megfelelő összegű pénzjutalom jár. Az adományozásról a Képviselő-testület dönt.

- **„ÉV KÖZSZOLGÁLATÁÉRT”** cím, „a közszolgálati feladat kiemelkedő teljesítésének, illetve feladatainak hosszabb időn át történő eredményes végzésének elismeréseként a város közalkalmazott és köztisztviselő dolgozói részére. Az elismerésben évente egy személy részesíthető.

A címmel emléklap adományozása és a mindenkori minimálbér összegének megfelelő mértékű pénzjutalom jár.

- **„SIMONTORNAYA SPORTOLÓJA”** cím Simontornya sportmúltjának és sporthírnevéhez méltó sportteljesítmény elismeréseként adományozható bármely sportágban kiemelkedő sporteredményt elérő simontornyai lakhellyel rendelkező, vagy Simontornyán működő sportegyesület sportolójának; kiemelkedő sporteredményt elősegítő, simontornyai lakhellyel rendelkező, vagy Simontornyán működő sportegyesület vezetőjének, edzőjének, valamint a város sportéletéért, hírnevéért tevékenykedő szakembernek. A díj legfeljebb 2 személy részére adományozható. A díj adományozásával díszoklevél és a mindenkori minimálbér 50%-ának megfelelő pénzjutalom jár.
- **„A VÁROS IFJÚ TEHETSÉGE”** díj adományozható a Simontornyán állandó lakhellyel rendelkező és általános, középfokú oktatási intézményben tanulói vagy felsőfokú oktatási intézményben hallgatói jogviszonnyal rendelkező, 24. életévét be nem töltött diáknak, aki kiemelkedő tanulmányi eredménnyel rendelkezik, vagy tanulmányi versenyen kiváló eredményt ért el, vagy egyetemi tudományos munkában vesz részt. A díj legfeljebb 1 személy részére adományozható. A díj adományozásával díszoklevél és a mindenkori minimálbér 50%-ának megfelelő pénzjutalom jár.

A Képviselő-testület díszpolgári címet adományozott:

- Dr. Kiss István úrnak 1997. évben (posztumusz),
- Fried Pál úrnak 1997. évben (posztumusz),
- Bajcsi Géza úrnak 2001. évben,
- Fried Imre úrnak 2004. évben (posztumusz),
- Pillich Ferenc úrnak 2008. évben (posztumusz)
- Zsigmond Tiborné dr. asszonynak 2014. évben.

A többi elismerésben részesültek jegyzékét az előterjesztéshez, mellékletként csatolom.

Az elismerések, címek, díjak adományozásával járó juttatások költségeit az Önkormányzat éves költségvetése fedezi.

A díjak külföldi állampolgárok részére pénzjutalom nélkül adományozhatóak.

A díszpolgári cím adományozását megelőzően a Képviselő-testületnek ideiglenes bizottságot kell létrehoznia.

Simontornya, 2023. május 12.

Tisztelettel:

Torma József
polgármester



Vak Bottyán
Általános Iskola és Gimnázium
7081 Simontornya, Hunyadi út 15.

OM: 036371

Tel./Fax: (74)486-139, e-mail: vakbottyanai@gmail.com

Intézményvezető: Farkas Rita Krisztina

Tel.: (74)486-139

Iktatószám: 215/2023

Tisztelt Polgármester Úr!

Simontornya Város Önkormányzata minden évben adományoz „Gyermekeinkért” díjat az arra érdemes személynek.

Szeretném javasolni a kitüntető címre Szabadiné Lukács Mária kollégánőt.

Szabadiné Lukács Mária 1985-től nyugdíjba vonulásáig, 2021-ig volt intézményünk dolgozója, jelenleg óraadóként tanít. Munkája elismeréseként az 1987-88-as tanévben „Az iskola kiváló ifjú tanára”, míg 1990-91-es tanévben „Az iskola kiváló tanára” címet kapta. Pályája során szinte folyamatosan osztályfőnöki feladatokat is ellátott, melyet lelkiismeretesen végzett, a gyerekekkel, szüleikkel is jó kapcsolatot alakított ki. Intézményünkben 1997-ben elinduló gimnáziumi tagozat oktató-nevelő munkájában is részt vett, több évig a természettudományi munkaközösség vezetője volt. Rendszeresen készítette fel tanítványait versenyekre, OKTV-re, érettségire és különböző rajzpályázatokra. Megyei és országos versenyeken is díjazottak lettek diákjai. Tanári munkája mellett rendszeresen vállalta az ünnepek, műsorok, az iskolai falitűzság dekorációjának elkészítését.

Sok éves munkája alapján elmondható, hogy lelkiismeretes pedagógus, aki nem csak a tanóráit tartotta meg magas szinten, de az iskolai élet más területein is kivette részét a munkából. Kollégáival, tanítványaival és azok szüleivel is nagyon jó kapcsolata volt. A gyermekeket szerető, nagy hivatástudattal rendelkező kolléga.

A fentiekre tekintettel úgy érzem, igazán megérdemli a város elismerését is.

Simontornya, 2023.05.10.

POLGÁRMESTERI HIVATAL SIMONTORNYA		
Erkezett: 19..... 2023 MÁJ 11.		
Szám: 51/1059-1/2023 db.		
Előszám:	Utószám:	Előadó:
		H. J.

Farkas Rita Krisztina
intézményvezető

2022-ben díjazottak

„Simontornyáért” díj kitüntetettjei: Gyurkó Gábor és Gyurkóné Tóth Irén

„Gyermekeinkért” díj kitüntetettje: Pálné Mikó Katalin

„Az év közszolgálatáért” díj kitüntetettje: Gyenei Lászlóné

„Simontornya Sportjáért” díj kitüntetettje: Varga Szilvia és Vámi István

Kitüntetettek**A "Gyermekeinkért" díj kitüntetettjei
Kiváló köztisztviselők, és az "ÉV Közszolgálatáért" díj kitüntetettjei
Város Ifjú Tehetsége, Simontornya Város Sportolója****A "Simontornyáért" díj kitüntetettjei****1995.****Macher Tiborné** Simontornya, Sziget u. 18.
dr. Zsigmond Tiborné Simontornya, Sport u. 7.**1996.****Bregovics Mihály** Simontornya, József A u. 50.
Vermes László Budapest, Hegedüs Gy. u. 49-51.**1997.****Jobbágy József** Simontornya, (posztumusz)
Körtés Istvánné Simontornya, Mészáros u. 6. (posztumusz)
Dömötör Ferencné Simontornya, dr. Kiss István u. 11.**1998.****Takács Mária** Simontornya, Fürdő u. 2.
Péti Imre Simontornya, Petőfi u. 62.**1999.****Farkas Ferencné** Simontornya, Szent I. u. 12.
Kovács Pál Székesfehérvár, Széchenyi u. 125.**2000.****Tóthné Unghy Ilona** Simontornya, Pásztor u. 3.
Bajcsi Géza Simontornya, Hunyadi u. 7.
id. Körtés István Simontornya, Mészáros u. 6. (posztumusz)
id. Perger Imre Simontornya, Sport u. (posztumusz)
Siegbert Klemm**2001.****Enesei Józsefné** Simontornya, Petőfi u. 5.
Kelemen Kristóf Budapest, Közraktár u. 12/A.**2002.****Kiss Margit** Simontornya, Pásztor u. 37.
Sudár Mátyás Simontornya, Arany J. u. 11.**Werner Laub**
Meiser Werner**2003.****dr. Désiné Őrs Krisztina** Simontornya, Várkert u. 13.
Sándor Pál Simontornya, Templom u. 5.**2004.****Kalános Lajos** Budapest XI. Galambóc u. 12-14.**2005.****Dolovainé Gyarmati Erzsébet** Simontornya, József A. u.
dr. Ágoston Józsefné**2006.****Reisz Tamás** Simontornya, Dózsa Gy. u. <http://reisztamas.fw.hu>
dr. Kocsis István a MVM Rt. vezérigazgatója**2007****Krammer Ferenc kórus**
Szabó Gyula Simontornya, László kir. u. (posztumusz)**2008.****Simontornyai Citerazenekar**
Vámi István VBÁSZIG igazgatója

2009.

Dr. Dési Iván fogszakorvos Simontornya, Várkert u.
Dr. Kovács Nándor (posztumusz)

2011.

Gácsi Vendel (posztumusz)
Máté Imréné Simontornya, Sió u.

2012.

Perger Imre (posztumusz)
Tauker István 7081 Simontornya, Sport u. 8.

2013.

Schweigert György 7081 Simontornya, József A. u. 2.
Varga István 7081 Simontornya, Kossuth tér

2014.

Varga László 7081 Simontornya, Vak Bottyán ltp. 10.
Pék Ferenc 7100 Szekszárd, Alkotmány u. 97.

2015.

Dászkél László Nyárádszereda volt polgármestere
Kovács László Gálaker Kft. ügyvezetője 7081 Simontornya, Fürdő u.

2016.

Halas Kálmán 7081 Simontornya, Petőfi u.
Herczeg Lajos 7081 Simontornya, József A. u.

2017.

Szabó László 7081 Simontornya, Petőfi u.
Pannofix Együttes 7100 Szekszárd, Pénzes István

2018.

Kovács Jánosné Lengyel Ilona Helga 7081 Simontornya, Petőfi u.
Fried Kastélyszálló és Étterem 7081 Simontornya, Malom u.

2019.

Andreas Gruner Steinberg testvérváros polgármestere
Simontornyai Rendőrőrs

2021.

Simontornyai Várvédők csapata

A "Gyermekeinkért" díj kitüntetettjei

2002.

Schweigert Györgyné Simontornya, József A u. 1/2.

2003.

Kasza Anna Simontornya, Mátyás király u. 2-3.
Horváth Kálmán Simontornya, Várkert u. 15.

2004.

Boros Eszter Simontornya, Vak Bottyán Itp. 13.
Czinkon Lászlóné Simontornya, Malom u. 27/A.

2005.

Gombai Józsefné Simontornya, Mátyás kir. u.

2006.

Bányai Imréné Simontornya, Hunyadi u.
Gárdonyi Károlyné Simontornya, Szarvas u. 9.

2007.

Vincellér István Simontornya, Malom u.

2008.

dr. Selmeczi Ivánné Simontornya, József A u.
Végh Istvánné Simontornya,

2009.

Horváth Lászlóné nyugdíjas óvodavezető Simontornya, Sport u.
Bányai Imre tanár (posztumusz)

2010.

Csepregi Éva művésznő a Fényszórá alapítvány elnöke
Kossa Istvánné Simontornya, Sió u. tanítónő
Magyar utazók - Német testvérváros, Urexweiler kapcsolattartói

2011.

dr. Duongsy Thipphavone - gyermekorvos Simontornya, Táncsics M. u.
Fehérvári Andrásné - óvónő Simontornya, Táncsics M. u.

2012.

Molnár Gyuláné 7081 Simontornya, Mészáros. u. 11.
Rózsáné Kovács Anna 7081 Simontornya, Kossuth tér 3.

2013.

Ács Istvánné 7081 Simontornya, Pásztor u.
Nagy Istvánné 7081 Simontornya, Szarvas u. 11.

2014.

Molnár Józsefné 7081 Simontornya, Vak Bottyán Itp. 14.
Bereczki Sándorné 7081 Simontornya, Vak Bottyán Itp. 5.

2015.

Orosz Eszter nyugalmazott védőnő 7081 Simontornya, Siópart u. 1.
Csepregi Judit 7081 Simontornya, Tükör u. 16.

2016.

Nagy Lászlóné 7081 Simontornya, Zrínyi u.
Váminé Horváth Borbála 7081 Simontornya, Sport u.

2017.

Vinczéné Farkas Gyöngyi 7081 Simontornya, Vak Bottyán Itp. 8.
Amrein Károly 7150 Bonyhád, Mátyás király u. 99.

2018.

Weiszné Nemesi Magdolna 7081 Simontornya, Malom u.

2019.

Jancski Ferencné 7081 Simontornya,
Soósne Szűcs Krisztina 7081 Simontornya, Könyök u.

2021.

Kapinyáné Sziládi Erzsébet 7081 Simontornya, Gyár u.

„az ÉV KÖZTISZTIVISELŐJE” 2002
Zámbó Tiborné 7017 Mezőszilas, József A. u. 9/a.

Kiváló Köztisztviselő ---- 2003
 nem került kiosztásra

„az ÉV KÖZTISZTIVISELŐJE” 2004

Tőrícht János 7192 Szakály, Dózsa Gy. u. 329.

„ÉV KÖZTISZTIVISELŐJE” 2005

Ágota Margit 7016 Igar-Vámszőlőhegy, Petőfi S. u. 130.

„ÉV KÖZTISZTIVISELŐJE” 2006

Miklós Judit 7081 Simontornya, Vak Bottyán ltp. 7.

„ÉV KÖZTISZTIVISELŐJE” 2007

Tenke Lajosné 7081 Simontornya, Illyés Gy. u. 12.

„ÉV KÖZTISZTIVISELŐJE” 2008

Körtés Jánosné 7081 Simontornya, Rákóczi u. 7.

„ÉV KÖZSZOLGÁLATÁÉRT” 2009

Nagy Károly 7081 Simontornya, Mátyás kir. u. 2-3.

„ÉV KÖZSZOLGÁLATÁÉRT” 2010

Bodor Lászlóné 7081 Simontornya Szilfa u. 51.

„ÉV KÖZSZOLGÁLATÁÉRT” 2011

Kovács Józsefné 7081 Simontornya,

„ÉV KÖZSZOLGÁLATÁÉRT” 2012

Gara Istvánné 7081 Simontornya, József A. u.

„ÉV KÖZSZOLGÁLATÁÉRT” 2013

Pál Józsefné 7081 Simontornya, József A. u.

„ÉV KÖZSZOLGÁLATÁÉRT” 2014

Vácziné Horváth Anikó 7081 Simontornya, Szarvas u. 27.

„ÉV KÖZSZOLGÁLATÁÉRT” 2015

Liptai Jánosné 7081 Simontornya, Illyés Gy.

„ÉV KÖZSZOLGÁLATÁÉRT” 2016

Benczéné Soós Julianna 7081 Simontornya, Beszédes F. u.

„ÉV KÖZSZOLGÁLATÁÉRT” 2017

Nyirati József 7081 Simontornya, Széchenyi u. 66.

„ÉV KÖZSZOLGÁLATÁÉRT” 2018

Bíborné Bodorkós Klára 7084 Pincehely

„ÉV KÖZSZOLGÁLATÁÉRT” 2019

Bárdos László címzetes főjegyző 7081 Simontornya, Mészáros u. 4.

„ÉV KÖZSZOLGÁLATÁÉRT” 2021

Sillinger Teréz - az Őszikék Szociális Szolgáltató Központ nyugdíjba vonult vezetője

Város Ifjú Tehetsége 2014

Kovács Dominik és Kovács Viktor 7081 Simontornya, Petőfi u. 60.

Város Ifjú Tehetsége 2015

Horváth Máttyás Gergő 7081 Simontornya, Beszédes F. u. 7.

Város Ifjú Tehetsége 2016

Máté Anna 7081 Simontornya, Siópart u.

Város Ifjú Tehetsége 2017

- nem került kizrtásra-

Város Ifjú Tehetsége 2018

- nem került kizrtásra-

Város Ifjú Tehetsége 2019

Sztojka Edina 7081 Simontornya,
Sztojka Dorina 7081 Simontornya,

Város Ifjú Tehetsége 2021

Molnár Zsófia. Simontornya, Fürdő u.

Simontornya Város Sportolója 2014

Szelei Ferenc 7081 Simontornya, Illyés Gyula u. 22.

Csendes Flórián 7081 Simontornya, Bem u. 3.

Simontornya Város Sportolója 2015

Cseh László 7081 Simontornya, Ifjúság u.

Géring Zoltán 7081 Simontornya, Malom u.

Simontornya Város Sportolója 2016

Lampert Csaba 7081 Simontornya, László király u.

Simontornya Város Sportolója 2017

Molnár Istvánné 7081 Simontornya, Vak Bottyán ltp. 10.

Kapoli István 7081 Simontornya, Ifjúság u.

Simontornya Város Sportolója 2018

Rabóczki Lajos 7081 Simontornya, Siópart u.

Máté Imre 7081 Simontornya, Siópart u.

Simontornya Város Sportolója 2018

Kurek Sándor 7081 Simontornya, Vak B. ltp.

Csepregi György 7081 Simontornya, Sport u.

Simontornya Város Sportolója 2021

Pásztor Krisztián 7081 Simontornya, Sziget u.



Vak Bottyán
Általános Iskola és Gimnázium
7081 Simontornya, Hunyadi út 15.

OM: 036371

Tel./Fax: (74)486-139, e-mail: vakbottyanai@gmail.com

Intézményvezető: Farkas Rita Krisztina

Tel.: (74)486-139

Iktatószám: 215/2023

Tisztelt Polgármester Úr!

Simontornya Város Önkormányzata minden évben adományoz „Gyermekeinkért” díjat az arra érdemes személynek.

Szeretném javasolni a kitüntető címre Szabadiné Lukács Mária kollégánót.

Szabadiné Lukács Mária 1985-től nyugdíjba vonulásáig, 2021-ig volt intézményünk dolgozója, jelenleg óraadóként tanít. Munkája elismeréseként az 1987-88-as tanévben „Az iskola kiváló ifjú tanára”, míg 1990-91-es tanévben „Az iskola kiváló tanára” címet kapta. Pályája során szinte folyamatosan osztályfőnöki feladatokat is ellátott, melyet lelkiismeretesen végzett, a gyerekekkel, szüleikkel is jó kapcsolatot alakított ki. Intézményünkben 1997-ben elinduló gimnáziumi tagozat oktató-nevelő munkájában is részt vett, több évig a természettudományi munkaközösség vezetője volt. Rendszeresen készítette fel tanítványait versenyekre, OKTV-re, érettségire és különböző rajzpályázatokra. Megyei és országos versenyeken is díjazottak lettek diákjai. Tanári munkája mellett rendszeresen vállalta az ünnepek, műsorok, az iskolai falújság dekorációjának elkészítését.

Sok éves munkája alapján elmondható, hogy lelkiismeretes pedagógus, aki nem csak a tanóráit tartotta meg magas szinten, de az iskolai élet más területein is kivette részét a munkából. Kollégáival, tanítványaival és azok szüleivel is nagyon jó kapcsolata volt. A gyermekeket szerető, nagy hivatástudattal rendelkező kolléga.

A fentiekre tekintettel úgy érzem, igazán megérdemli a város elismerését is.

Simontornya, 2023.05.10.

 POLGÁRMESTERI HIVATAL SIMONTORNYA		
2023 MÁJ 11		
Erkezett: 19.....		
Szám: <i>5.1023-k/2023</i> db.		
Előszám:	Utószám:	Előadó:
		<i>H. J.</i>

Farkas Rita Krisztina
intézményvezető

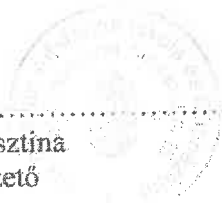

Kitüntettek**A "Gyermekeinkért" díj kitüntetettjei
Kiváló köztisztviselők, és az "ÉV Közszolgálatáért" díj kitüntetettjei
Város Ifjú Tehetsége, Simontornya Város Sportolója****A "Simontornyáért" díj kitüntetettjei****1995.****Macher Tiborné** Simontornya, Sziget u. 18.
dr. Zsigmond Tiborné Simontornya, Sport u. 7.**1996.****Bregovics Mihály** Simontornya, József A u. 50.
Vermes László Budapest, Hegedüs Gy. u. 49-51.**1997.****Jobbágy József** Simontornya, (posztumusz)
Körtés Istvánné Simontornya, Mészáros u. 6. (posztumusz)
Dömötör Ferencné Simontornya, dr. Kiss István u. 11.**1998.****Takács Mária** Simontornya, Fürdő u. 2.
Péti Imre Simontornya, Petőfi u. 62.**1999.****Farkas Ferencné** Simontornya, Szent I. u. 12.
Kovács Pál Székesfehérvár, Széchenyi u. 125.**2000.****Tóthné Unghy Ilona** Simontornya, Pásztor u. 3.
Bajcsi Géza Simontornya, Hunyadi u. 7.
id. Körtés István Simontornya, Mészáros u. 6. (posztumusz)
id. Perger Imre Simontornya, Sport u. (posztumusz)
Siegbert Klemm**2001.****Enesei Józsefné** Simontornya, Petőfi u. 5.
Kelemen Kristóf Budapest, Kóraktár u. 12/A.**2002.****Kiss Margit** Simontornya, Pásztor u. 37.
Sudár Mátyás Simontornya, Arany J. u. 11.
Werner Laub
Meiser Werner**2003.****dr. Désiné Órs Krisztina** Simontornya, Várkert u. 13.
Sándor Pál Simontornya, Templom u. 5.**2004.****Kalános Lajos** Budapest XI. Galambóc u. 12-14.**2005.****Dolovainé Gyarmati Erzsébet** Simontornya, József A. u.
dr. Ágoston Józsefné**2006.****Reisz Tamás** Simontornya, Dózsa Gy. u. <http://reisztamas.fw.hu>
dr. Kocsis István a MVM Rt. vezérigazgatója**2007****Krammer Ferenc kórus**
Szabó Gyula Simontornya, László kir. u. (posztumusz)**2008.****Simontornyai Citerazenekar**
Vámi István VBÁSZIG igazgatója

2009.

Dr. Dési Iván fogszakorvos Simontornya, Várkert u.
Dr. Kovács Nándor (posztumusz)

2011.

Gácsi Vendel (posztumusz)
Máté Imréné Simontornya, Sító u.

2012.

Perger Imre (posztumusz)
Tauker István 7081 Simontornya, Sport u. 8.

2013.

Schweigert György 7081 Simontornya, József A. u. 2.
Varga István 7081 Simontornya, Kossuth tér

2014.

Varga László 7081 Simontornya, Vak Bottyán ltp. 10.
Pék Ferenc 7100 Szekszárd, Alkotmány u. 97.

2015.

Dászkal László Nyárádszereda volt polgármestere
Kovács László Gálaker Kft. ügyvezetője 7081 Simontornya, Fürdő u.

2016.

Halas Kálmán 7081 Simontornya, Petőfi u.
Herczeg Lajos 7081 Simontornya, József A. u.

2017.

Szabó László 7081 Simontornya, Petőfi u.
Pannofix Együttes 7100 Szekszárd, Pénzes István

2018.

Kovács Jánosné Lengyel Ilona Helga 7081 Simontornya, Petőfi u.
Fried Kastélyszálló és Étterem 7081 Simontornya, Malom u.

2019.

Andreas Gruner Steinberg testvérváros polgármestere
Simontornyai Rendőrőrs

2021.

Simontornyai Várvédők csapata

A "Gyermekeinkért" díj kitüntetettjei

2002.

Schweigert Györgyné Simontornya, József A u. 1/2.

2003.

Kasza Anna Simontornya, Mátyás király u. 2-3.
Horváth Kálmán Simontornya, Várkert u. 15.

2004.

Boros Eszter Simontornya, Vak Bottyán ltp. 13.
Czinkon Lászlóné Simontornya, Malom u. 27/A.

2005.

Gombai Józsefné Simontornya, Mátyás kir. u.

2006.

Bányai Imréné Simontornya, Hunyadi u.
Gárdonyi Károlyné Simontornya, Szarvas u. 9.

2007.

Vincellér István Simontornya, Malom u.

2008.

dr. Selmeczi Ivánné Simontornya, József A u.
Végh Istvánné Simontornya,

2009.

Horváth Lászlóné nyugdíjas óvodavezető Simontornya, Sport u.
Bányai Imre tanár (posztumusz)

2010.

Csepregi Éva művésznő a Fényszórá alapítvány elnöke
Kossa Istvánné Simontornya, Sió u. tanítónő
Magyar utazók - Német testvérváros, Urexweiler kapcsolattartói

2011.

dr. Duongsy Thippavone - gyermekorvos Simontornya, Táncsics M. u.
Fehérvári Andrásné - óvónő Simontornya, Táncsics M. u.

2012.

Molnár Gyuláné 7081 Simontornya, Mészáros. u. 11.
Rózsáné Kovács Anna 7081 Simontornya, Kossuth tér 3.

2013.

Ács Istvánné 7081 Simontornya, Pásztor u.
Nagy Istvánné 7081 Simontornya, Szarvas u. 11.

2014.

Molnár Józsefné 7081 Simontornya, Vak Bottyán ltp. 14.
Bereczki Sándorné 7081 Simontornya, Vak Bottyán ltp. 5.

2015.

Orosz Eszter nyugalmazott védőnő 7081 Simontornya, Siópart u. 1.
Csepregi Judit 7081 Simontornya, Tükör u. 16.

2016.

Nagy Lászlóné 7081 Simontornya, Zrínyi u.
Váminé Horváth Borbála 7081 Simontornya, Sport u.

2017.

Vinczéné Farkas Gyöngyi 7081 Simontornya, Vak Bottyán ltp. 8.
Amrein Károly 7150 Bonyhád, Mátyás király u. 99.

2018.

Weiszné Nemesi Magdolna 7081 Simontornya, Malom u.

2019.

Jancski Ferencné 7081 Simontornya,
Soósne Szűcs Krisztina 7081 Simontornya, Könyök u.

2021.

Kapinyáné Sziládi Erzsébet 7081 Simontornya, Gyár u.

„az ÉV KÖZTISZTVISELŐJE” 2002
Zámbó Tiborné 7017 Mezőszilas, József A. u. 9/a.

Kiváló Köztisztviselő ---- 2003
nem került kiosztásra

„az ÉV KÖZTISZTVISELŐJE” 2004
Tőrícht János 7192 Szakály, Dózsa Gy. u. 329.

„ÉV KÖZTISZTVISELŐJE” 2005
Ágota Margit 7016 Igar-Vámszőlőhegy, Petőfi S. u. 130.

„ÉV KÖZTISZTVISELŐJE” 2006
Miklós Judit 7081 Simontornya, Vak Bottyán ltp. 7.

„ÉV KÖZTISZTVISELŐJE” 2007
Tenke Lajosné 7081 Simontornya, Illyés Gy. u. 12.

„ÉV KÖZTISZTVISELŐJE” 2008
Körtés Jánosné 7081 Simontornya, Rákóczi u. 7.

„ÉV KÖZSZOLGÁLATÁÉRT” 2009
Nagy Károly 7081 Simontornya, Mátyás kir. u. 2-3.

„ÉV KÖZSZOLGÁLATÁÉRT” 2010
Bodor Lászlóné 7081 Simontornya Szilfa u. 51.

„ÉV KÖZSZOLGÁLATÁÉRT” 2011
Kovács Józsefné 7081 Simontornya,

„ÉV KÖZSZOLGÁLATÁÉRT” 2012
Gara Istvánné 7081 Simontornya, József A. u.

„ÉV KÖZSZOLGÁLATÁÉRT” 2013
Pál Józsefné 7081 Simontornya, József A. u.

„ÉV KÖZSZOLGÁLATÁÉRT” 2014
Vácziné Horváth Anikó 7081 Simontornya, Szarvas u. 27.

„ÉV KÖZSZOLGÁLATÁÉRT” 2015
Liptai Jánosné 7081 Simontornya, Illyés Gy.

„ÉV KÖZSZOLGÁLATÁÉRT” 2016
Benczéné Soós Julianna 7081 Simontornya, Beszédes F. u.

„ÉV KÖZSZOLGÁLATÁÉRT” 2017
Nyirati József 7081 Simontornya, Széchenyi u. 66.

„ÉV KÖZSZOLGÁLATÁÉRT” 2018
Bíborné Bodorkós Klára 7084 Pincehely

„ÉV KÖZSZOLGÁLATÁÉRT” 2019

Bárdos László címzetes főjegyző 7081 Simontornya, Mészáros u. 4.

„ÉV KÖZSZOLGÁLATÁÉRT” 2021

Sillinger Teréz - az Őszikék Szociális Szolgáltató Központ nyugdíjba vonult vezetője

Város Ifjú Tehetsége 2014

Kovács Dominik és Kovács Viktor 7081 Simontornya, Petőfi u. 60.

Város Ifjú Tehetsége 2015

Horváth Mátvás Gergő 7081 Simontornya, Beszédes F. u. 7.

Város Ifjú Tehetsége 2016

Máté Anna 7081 Simontornya, Siópart u.

Város Ifjú Tehetsége 2017

- nem került kizrtásra-

Város Ifjú Tehetsége 2018

- nem került kizrtásra-

Város Ifjú Tehetsége 2019

Sztojka Edina 7081 Simontornya,
Sztojka Dorina 7081 Simontornya,

Város Ifjú Tehetsége 2021

Molnár Zsófia. Simontornya, Fürdő u.

Simontornya Város Sportolója 2014

Szelei Ferenc 7081 Simontornya, Illyés Gyula u. 22.

Csendes Flórián 7081 Simontornya, Bem u. 3.

Simontornya Város Sportolója 2015

Cseh László 7081 Simontornya, Ifjúság u.

Géringér Zoltán 7081 Simontornya, Malom u.

Simontornya Város Sportolója 2016

Lampert Csaba 7081 Simontornya, László király u.

Simontornya Város Sportolója 2017

Molnár Istvánné 7081 Simontornya, Vak Bottyán ltp. 10.

Kapoli István 7081 Simontornya, Ifjúság u.

Simontornya Város Sportolója 2018

Rabóczki Lajos 7081 Simontornya, Siópart u.

Máté Imre 7081 Simontornya, Siópart u.

Simontornya Város Sportolója 2018

Kurek Sándor 7081 Simontornya, Vak B. ltp.

Csepregi György 7081 Simontornya, Sport u.

Simontornya Város Sportolója 2021

Pásztor Krisztián 7081 Simontornya, Sziget u.



SIMONTORNYA VÁROS POLGÁRMESTERÉTŐL

✉ 7081 Simontornya, Szent István király u. 1.

☎ 74/586-929 Fax: 74/586-922 E-mail: simontornya@dielnet.hu

ELŐTERJESZTÉS

Simontornya Város Önkormányzata Képviselő-testület

2023. május 22-ei ülésének 8/1. napirendi pontja:

Döntés a Dégi-Bozót-patak tisztításával kapcsolatos kötelezettség végrehajtásáról.

Tisztelt Képviselő-testület!

Simontornya Város Önkormányzatának tulajdonában áll a város észak-nyugati közigazgatási határa közelében húzódó Dégi-Bozót patak (0251 hrsz) elnevezésű vízfolyás. A patak medre növényzettel benőtt eliszapolódott, a Pósa tó tulajdonosának jelzése alapján vízelvezető funkcióját nem látja el, ezáltal a tulajdonában álló tó vízutánpótlása nem megoldott, az üzemi vízszint lényegesen alacsonyabb, mint korábban.

A Fejér Vármegyei Katasztrófavédelmi Igazgatóság – mint vízügyi-vízvédelmi hatóság – helyszíni szemlét végzett 2022.08.03-án a Simontornya 0252/5 hrsz-ú területen (patakkal szomszédos terület). A szemle során megállapítást nyert, hogy a 6407 sz. (ozorai) út hídja és a 64.sz. út hídja között a Dégi-Bozót-patak Simontornya 0251 hrsz.-ú szakasza növényzettel erősen benőtt, medre és partja bejárhatatlan volt. A Dégi-Bozót-patak alsóbb szakaszán lévő tavak tulajdonosa kérte a patak medrének kitisztítását a megfelelő vízelvezetés érdekében.

A hatósági szemléjén rögzítette, hogy a látottak alapján a Dégi-Bozót-patak Simontornya 0251 hrsz.-ú ingatlanon lévő szakaszának vízelvezető képessége lecsökkent a növényzettel való benőtttség miatt, továbbá láthatóan a szakági feladatok elvégzését is akadályozza a benőtttség.

A hatóság 2023. 05. 09-én kelt levélben felhívta az önkormányzat figyelmét, hogy a meder tisztításával - mint a fent ismertetett problémával érintett mederszakasz tulajdonosa – mielőbb, de legkésőbb 30 napon belül a meder és a part növényzettől való megtisztításával gondoskodjon a vizek torlódás mentes, megfelelő tovább vezetéséről. Amennyiben a felhívásnak önkéntes teljesítéssel 30 napon belül nem tesz eleget az önkormányzat, abban az esetben a hatóság hivatalból eljárást fog indítani és kötelezni a tulajdonost a jelenlegi állapot megszüntetésére.

A patak területének szélessége kb. 8 méter, mindkét oldalról magántulajdonnal határos. A szomszédos ingatlanok tulajdonosaival még nem kezdődött meg az egyeztetés. A növényzet irtására és az iszapmentesítésre külső vállalkozótól kérünk ajánlatot és természetesen megkezdjük a szomszédos ingatlantulajdonosokkal történő egyeztetést. A Pósa-tó tulajdonosa felajánlotta anyagi segítségét (megegyezés szerint) a munkálatok mielőbbi lebonyolítása érdekében.

Határozati javaslat:

Simontornya Város Önkormányzatának Képviselő-testülete

- tudomásul vette a Fejér Vármegyei Katasztrófavédelmi Igazgatóság Dégi-Bozót-patak (0251 hrsz.) meder tisztításával kapcsolatos felhívását,
- felhatalmazza a polgármestert a patak tisztításával kapcsolatos egyeztetések lebonyolítására, szükséges ajánlatok bekérésére, eljárások lefolytatására.

Határidő: 2023. június 30.

Felelős: Torma József polgármester

Simontornya, 2023. május 16.

Torma József
polgármester



SIMONTORNYA VÁROS POLGÁRMESTERÉTŐL

☒ 7081 Simontornya, Szent István király u. 1.

☎ 74/586-929 Fax: 74/586-922 E-mail: simontornya@dielnet.hu

ELŐTERJESZTÉS

Simontornya Város Önkormányzata Képviselő-testület

2023. május 22-ei ülésének 8/2. napirendi pontja:

Tájékoztatás a „Simontornya Város belterületén található közvilágítási lámpatestek rekonstrukciója” című projekt kivitelezésének helyzetéről.

Tisztelt Képviselő-testület!

Simontornya Város Önkormányzata 2022.

keltezéssel vállalkozási szerződést kötött az MVM Watt Eta Hálózati és Közvilágítási Szolgáltató Kft-vel a közvilágítási világító berendezések korszerűsítése, cseréje céljából. A vállalkozási díj nettó 49.810.000 Ft, ami összesen 493 db világító berendezés cseréjét tartalmazza. A szerződés szerint a teljesítési határidő 2023. május 15. volt, amit a vállalkozó nem teljesített. 2023. 05. 08-án küldött elektronikus levélben jelezte, hogy az általa megrendelt lámpatestek sajnos nem érkeztek meg határidőben, ezért a kivitelezést a vállalt határidőre nem tudja elvégezni. Tájékoztatása szerint a lámpatestek leszállításának illetve összeszerelésének késedelmét a lámpatest egyik fő alkatrészének átmeneti hiánya okozza. Levelében kérte póthatáridő kitűzését.

A vállalkozási szerződés 8.) pontja értelmében a késedelmi kötbér napi mértéke esetünkben 24.900.- Ft. A Megrendelőnek lehetősége van további 30 napos póthatáridő kitűzésére.

A szerelési munkálatok sajnos még nem kezdődtek meg. A közvilágításhoz vásárolt energia önkormányzatunknak havi kb. 3,0 millió Ft-ba kerül.

A Vállalkozási szerződés nem tartalmazta a Mészáros utcában található kandeláberek világító berendezéseinek cseréjét, erre további 400.000 Ft + áfa ajánlatot adott a Vállalkozó (8x50.000 Ft+áfa).

A szerződés 8.) pontja értelmében javaslom a teljesítésre póthatáridő kitűzését 2023. június 14. dátummal meghatározni és a kötbértől eltekinteni a kandeláberekre szerelt világítóberendezések költségvállalásáért cserébe.

Kérem a tisztelt Képviselő-testületet, hogy támogassa a határozati javaslatokban foglaltakat!

Határozati javaslat:

Simontornya Város Önkormányzatának Képviselő-testülete

- tudomásul veszi a közvilágítási hálózat korszerűsítését végző MVM Watt Eta Hálózati és Közvilágítási Szolgáltató Kft. kivitelezési póthatáridő megállapításával kapcsolatos kérelmét,
- a kivitelezés póthatáridejét a szerződés 8.) pontja értelmében 2023. június 14. dátummal állapítja meg,
- eltekint a póthatáridőig esedékes kötbér érvényesítésétől abban az esetben, ha a Vállalkozó az utólagosan adott ajánlatában szereplő további 8 db világítóberendezést saját költségén beszerzi és telepíti.
- felhatalmazza a polgármestert a póthatáridő dátumának közlésére, amennyiben szükséges, a kötbér érvényesítésére.

Határidő: azonnal

Felelős: Torma József polgármester

Simontornya, 2023. május 16.

Torma József
polgármester

Feladó: Scherer.Balázs <scherer.balazs@mvmwatteta.hu>
Küldve: hétfő 2023. május 8 12:29
Címzett: polgarmester@simontornya.hu
Tárgy: Póthatáridő kérelem - Közvilágítás korszerűsítés kivitelezése

Tisztelt Polgármester Úr!

Simontornya Város közvilágítás korszerűsítés beruházásának keretében megrendelt LED lámpatestek összeszerelésének késedelme miatt, cégünk nem fogja tudni elvégezni a kivitelezést a szerződésben vállalt 2023. május 15-i határidővel. A késedelmet a lámpatestek egyik fő alkatrészének átmeneti hiánya okozza. Kérem tisztelettel a szerződésben meghatározott póthatáridő kitűzését.

Köszönöm megértését!

Üdvözlettel:
Scherer Balázs
Közvilágítási üzletág
Projektvezető, értékesítő

scherer.balazs@mvmwatteta.hu

Tel: +36 72 511 599

Mobil: +36 30 944 2829



MVM Watt Eta Hálózati és Közvilágítási Szolgáltató Kft.

7630 Pécs

Engel János J. u. 6.

mvmwatteta.hu

KÖRÖS

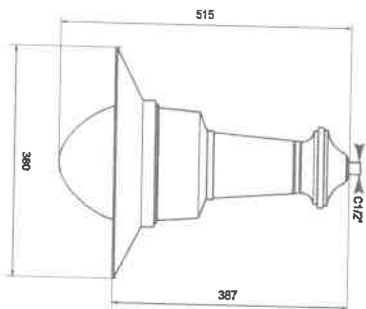
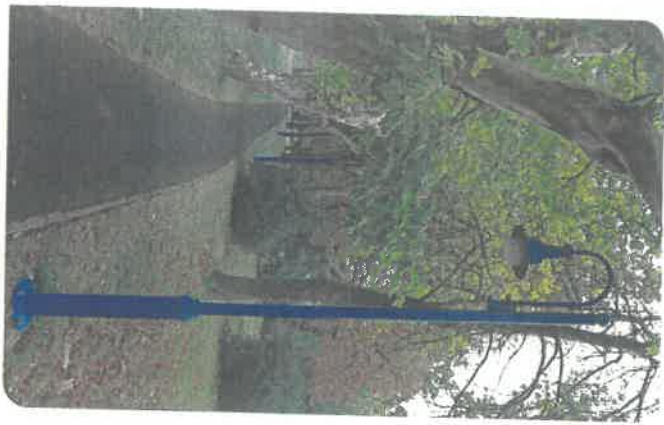

KÖRÖS

Alkalmazás	utak, kerékpárutak, parkok, terak, sétányok világítása
Alánlott fényponthosszúság	4-8 m
Felhasználhatóság	oszlopokra vagy sodronyra
Méretlek	Magasság 515 mm Szélesség 380 mm
Súly	3,2 kg
Választható optika típusok	OPAL, Type I, Type II, Type III, Type IV, Type V
Névfeszültség	230-240 V, 50 Hz
Védetlem (LED)	ütésálló, vízáram, túlmelegedés elleni védetlem

TEHÉNYKELLEZŐK

- Felhasználhatóság: oszlopokra vagy sodronyra
- Alkalmazás: utak, kerékpárutak, parkok, terak, sétányok világításra
- Alánlott fényponthosszúság: 4-8 m

MŰSZAKI ADATOK

- Fémnyomott ház
- Ütésálló PC bura
- Szerelvény nélkül cserélhető szerelvény
- IP 65
- Fémvédőaljzat csatlakozás: I. vagy II.
- Választható PAL, szfm
- Színhőmérséklet (LED): 3.000 K vagy 4.000 K

VÉDŐTÉSÉG

- IP 65 EN 60 529 szabvány szerinti
- Extrudált szilikon formás

FELSZERELHETŐSÉG

- Rugalmasan 1/2"-os menettel
- Építhető oszlop és oszlopokra megoldások



FÉNYTECHNIKAI ADATOK

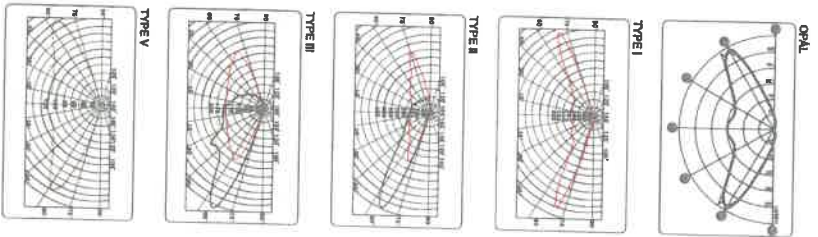

A KÖRÖS technikai rajzok elrendezése érdekében a fénytechnikai rajzok elrendezését a következőképpen végeztük el:



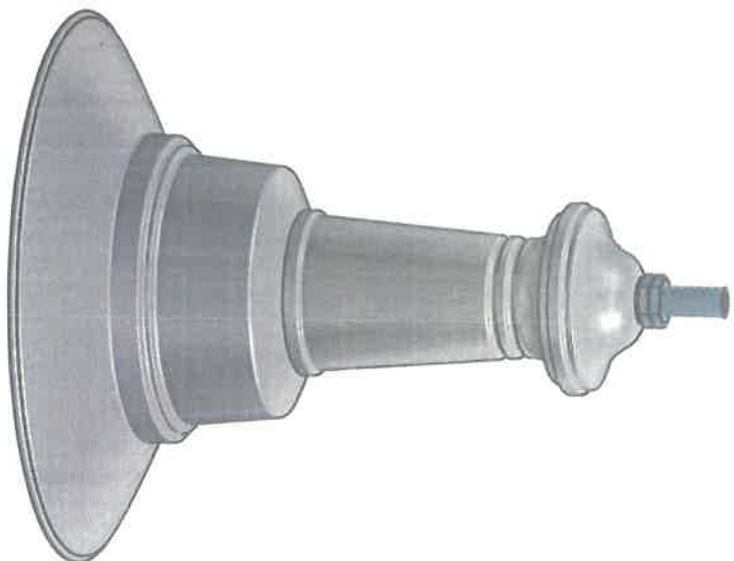
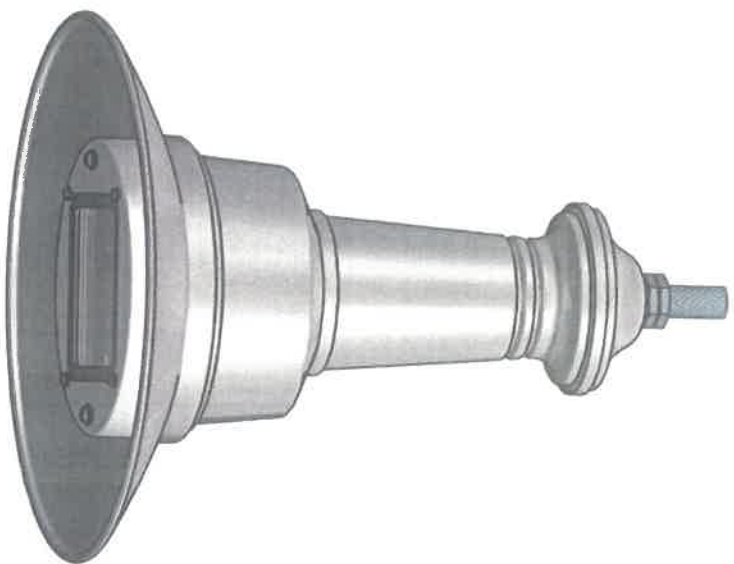
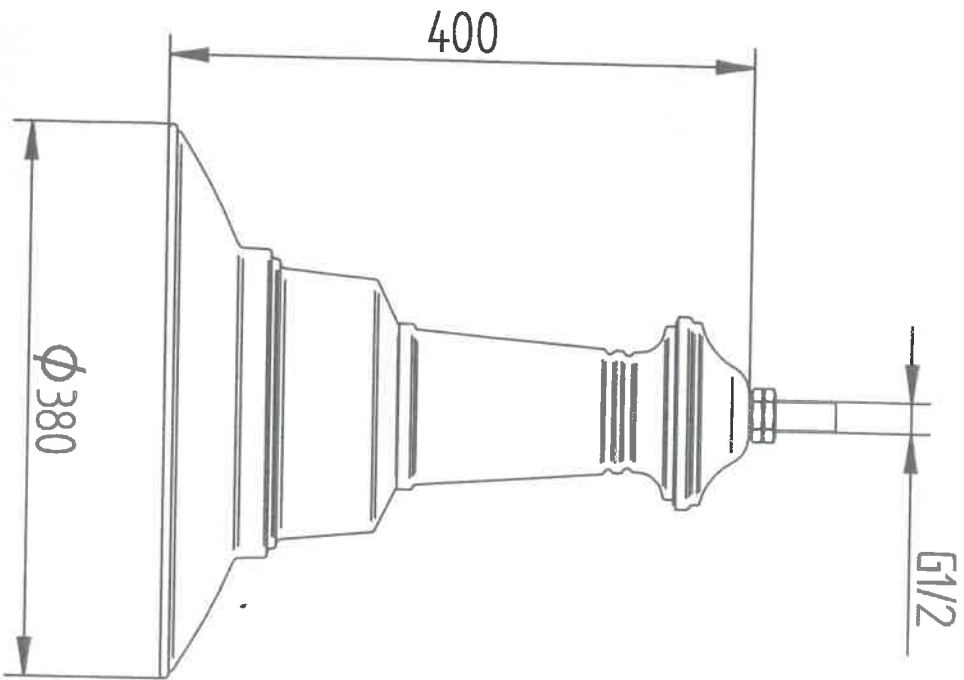

RAJZOLTA / DRW.	FEJES G	DÁTUM	2022/04/20
ELL. / CHKD.			
MERN. ELF. / ENG. APP.			
MGR. ELF. / MGR. APP.			
<p>NEM MEGADOTT MÉRETEK MILLIMÉTERBEN TÜRESEZETLEN MÉRETEK ISO 2768-mk, VALAMINT MSZ EN ISO 13920 SZERINT UNDEFINED DIMENSIONS ARE IN MM, UNDEFINED TOLERANCE ACC. TO ISO 2768-mk AND MSZ EN ISO 13920.</p>			
<p>HOFEKA Kft. 2142 Nagytarcsa Cinkotai út 23.</p>		<p>TÍPUS / TYP Kőrös LED GEN 2</p>	
<p>ALKATRÉSZ / PART</p>		<p>RAJZSZÁM / DRG. NR.</p>	
<p>VER</p>		<p>VER</p>	
<p>FILE NAME: SZERELÉSIHEZ_Kőrös_LED_Gen2_komplett.dft</p>			
MÉRÉTA. SCALE:	1:5	SÚLY WEIGHT:	0 kg
			SHEET 1 OF 1



SIMONTORNYA VÁROS POLGÁRMESTERÉTŐL

7081 Simontornya, Szent István király u. 1.

(74/586-929 Fax: 74/586-922 E-mail: simontornya@dielnet.hu)

ELŐTERJESZTÉS

A 2023. május 22-i képviselő-testületi rendkívüli ülés 8/3 számú napirendi pontja:

javaslat a TOP_PLUSZ-1.1.3-21-TL1-2022-00005 számú, A Simontornyai Vár környékének turisztikai infrastruktúra fejlesztése című projekt közbeszerzési szakértőjének kiválasztásához

Simontornya Város Önkormányzata a TOP_PLUSZ-1.1.3-21-TL1-2022-00005 számú, A Simontornyai Vár környékének turisztikai infrastruktúra fejlesztése című projekt keretében beruházást kíván megvalósítani, melyhez a közbeszerzési feladatok ellátásra szakértőt szükséges bevonni.

Ennek érdekében, Simontornya Önkormányzata ajánlattételi felhívást tett közzé a közbeszerzési szakértői feladatok elvégzésére. A 3 meghívott cégből mindhárom beküldte határidőre érvényes ajánlatát.

A 3 árajánlat küldő cég listája az alábbi:

a közbeszerzési eljárások lebonyolítására és közbeszerzési szakértői feladatok ellátására	Dr. Gelencsér-Gönczöl Adrienn e.v.	Gondos Ügyvédi Iroda Dr. Gondos Kitti	INVEST-2002. Bt. Dr. Balogh Barbara
	8600 Siófok, Blaha L. u. 9/A.	7621 Pécs, Mária u. 3.	7097 Nagyszokoly, Kossuth u. 69.
	3.200.000,- Ft (bruttó)	3.048.000,- Ft (bruttó)	2.999.740,- Ft (bruttó)

Jelen határozat célja, hogy a legkedvezőbb árajánlatot adó cég ajánlatát elfogadva, a szükséges szerződés megkötésével a vállalkozót megbízzuk a közbeszerzési eljárások lebonyolításával és közbeszerzési szakértői feladatok ellátásával a projektnek, valamint a vonatkozó jogszabályoknak megfelelően.

Határozati javaslat a /23. (V.22) számú KT határozat:

- Simontornya Város Önkormányzatának Képviselő-testülete megtárgyalta a **TOP Plusz -1.1.3-21-TL1-2022-00005 számú, A Simontornyai Vár környékének turisztikai infrastruktúra fejlesztése** című projekt közbeszerzési szakértőjének kiválasztásáról szóló előterjesztést.
- Megállapította, hogy a lebonyolított eredményes eljárás alapján a nyertes ajánlattevő az INVEST-2002. Bt. (7097 Nagyszokoly, Kossuth u.69.) a legkedvezőbb ajánlattal.
- Felhatalmazza a polgármestert, hogy a közbeszerzési eljárások lebonyolítására és közbeszerzési szakértői feladatok ellátására a szükséges szerződést megkösse.

Simontornya, 2023. május 16.

Torma József
polgármester



SIMONTORNYA VÁROS POLGÁRMESTERÉTŐL

7081 Simontornya, Szent István király u. 1.

(74/586-929 Fax: 74/586-922 E-mail: simontornya@dielnet.hu)

ELŐTERJESZTÉS

A 2023. május 22-i képviselő-testületi rendkívüli ülés 8/4. számú napirendi pontja:

Javaslat a TOP_PLUSZ-1.1.3-21-TL1-2022-00005 számú, A Simontornyai Vár környékének turisztikai infrastruktúra fejlesztése című projekt műszaki ellenőrének kiválasztásához

Simontornya Város Önkormányzata a **TOP_PLUSZ-1.1.3-21-TL1-2022-00005** számú, **A Simontornyai Vár környékének turisztikai infrastruktúra fejlesztése** című projekt keretében beruházást kíván megvalósítani. A projekt keretében a kivitelezési munkálatokhoz műszaki ellenőr bevonása szükséges.

Ennek érdekében, Simontornya Önkormányzata ajánlattételi felhívást tett közzé a műszaki ellenőri feladatok elvégzésére. A 3 meghívott cégből mindhárom beküldte határidőre érvényes ajánlatát.

A 3 árajánlat küldő cég listája az alábbi:

TOP_PLUSZ-1.1.3-21-TL1-2022-00005 projekt műszaki ellenőri feladatok elvégzésére	Lambda Design Kft.	M&M Tanácsadó, Bonyolító Építőipari Kft.	SEBIBER Építőipari és Kereskedelmi Bt.
	7355 Nagymányok, Alkotmány utca 2. A. ép	7700 Mohács, Szabadság utca 1/a 3. em.	7122 Kakasd, Kossuth L. u. 10.
	3.300.000,- Ft (AAM)	4.445.000,- Ft (bruttó)	3.400.000,- Ft (AAM)

Jelen határozat célja, hogy a legkedvezőbb árajánlatot adó cég ajánlatát elfogadva, a szükséges szerződés megkötésével a vállalkozót megbízzuk a műszaki ellenőri feladatok elvégzésével a projektnek megfelelően.

Határozati javaslat a /2023. (V.22) számú KT határozat:

- Simontornya Város Önkormányzatának Képviselő-testülete megtárgyalta a **TOP_PLUSZ-1.1.3-21-TL1-2022-00005** számú, **A Simontornyai Vár környékének turisztikai infrastruktúra fejlesztése** című projekt műszaki ellenőrének kiválasztásáról szóló előterjesztést.
- Megállapította, hogy a lebonyolított eredményes eljárás alapján a nyertes ajánlattevő a Lambda Design Kft. (7355 Nagymányok, Alkotmány utca 2. A ép.) a legkedvezőbb ajánlattal.
- Felhatalmazza a polgármestert a műszaki ellenőri feladatok elvégzéséhez a szükséges szerződést megkötésére.

Simontornya, 2023. május 16.

Torma József
polgármester



SIMONTORNYA VÁROS POLGÁRMESTERÉTŐL

7081 Simontornya, Szent István király u. 1.

(74/586-929 Fax: 74/586-922 E-mail: simontornya@dielnet.hu)

ELŐTERJESZTÉS

A 2023. május 22-i képviselő-testületi rendkívüli ülés 8/5. számú napirendi pontja:

Javaslat a TOP_PLUSZ-2.1.1-21-TL1-2022-00017 kódszámú, „A Polgármesteri Hivatal épületének energetikai korszerűsítése Simontornyán” című projekt műszaki ellenőrének kiválasztásához

Simontornya Város Önkormányzata a TOP_PLUSZ-2.1.1-21-TL1-2022-00017 kódszámú, „A Polgármesteri Hivatal épületének energetikai korszerűsítése Simontornyán” című projekt keretében beruházást kíván megvalósítani. A projekt keretében a kivitelezési munkálatokhoz műszaki ellenőr bevonása szükséges.

Ennek érdekében, Simontornya Önkormányzata ajánlattételi felhívást tett közzé a műszaki ellenőri feladatok elvégzésére. A 3 meghívott cégből mindhárom beküldte határidőre érvényes ajánlatát.

A 3 árajánlat küldő cég listája az alábbi:

TOP_PLUSZ-2.1.1-21-TL1-2022-00017 projekt műszaki ellenőri feladatok elvégzésére	Lambda Design Kft.	M&M Tanácsadó, Bonyolító Építőipari Kft.	SEBIBER Építőipari és Kereskedelmi Bt.
	7355 Nagymányok, Alkotmány utca 2. A. ép	7700 Mohács, Szabadság utca 1/a 3. em.	7122 Kakasd, Kossuth L. u. 10.
	1.750.000,- Ft (AAM)	2.286.000,- Ft (bruttó)	1.800.000,- Ft (AAM)

Jelen határozat célja, hogy a legkedvezőbb árajánlatot adó cég ajánlatát elfogadva, a szükséges szerződés megkötésével a vállalkozót megbízzuk a műszaki ellenőri feladatok elvégzésével a projektnek megfelelően.

Határozati javaslat a /23. (V.22) számú KT határozat:

- Simontornya Város Önkormányzatának Képviselő-testülete megtárgyalta TOP_PLUSZ-2.1.1-21-TL1-2022-00017 kódszámú, „A Polgármesteri Hivatal épületének energetikai korszerűsítése Simontornyán” című projekt műszaki ellenőrének kiválasztásáról szóló előterjesztést.
- Megállapította, hogy a lebonyolított eredményes eljárás alapján a nyertes ajánlattevő a Lambda Design Kft (7355, Nagymányok, Alkotmány utca 2. A. ép.) a legkedvezőbb ajánlattal.
- Felhatalmazza a polgármestert a műszaki ellenőri feladatok elvégzéséhez a szükséges szerződést megkötésére.

Simontornya, 2023. május 16.

Torma József
polgármester



SIMONTORNYA VÁROS POLGÁRMESTERÉTŐL

7081 Simontornya, Szent István király u. 1.

(74/586-929 Fax: 74/586-922 E-mail: simontornya@dielnet.hu)

ELŐTERJESZTÉS

A 2023. május 22-i képviselő-testületi rendkívüli ülés 8/6. számú napirendi pontja:

Javaslat a TOP_PLUSZ-2.1.1-21-TL1-2022-00017 kódszámú, „A Polgármesteri Hivatal épületének energetikai korszerűsítése Simontornyán” című projekt gépészeti tervező kiválasztásához

Simontornya Város Önkormányzata a TOP_PLUSZ-2.1.1-21-TL1-2022-00017 kódszámú, „A Polgármesteri Hivatal épületének energetikai korszerűsítése Simontornyán” című projekt keretében beruházást kíván megvalósítani. A projekt keretében a Simontornyai Polgármesteri Hivatal épület fűtés-hűtés rendszer gépészeti kiviteli tervének elkészítéséhez gépészeti tervező bevonása szükséges.

Ennek érdekében, Simontornya Önkormányzata ajánlattételi felhívást tett közzé a feladatok elvégzésére. A 3 meghívott cégből mindhárom beküldte határidőre érvényes ajánlatát.

A 3 árajánlat küldő cég listája az alábbi:

TOP_PLUSZ-2.1.1-21-TL1-2022-00017 projekt gépészeti kiviteli terv elkészítése	ENKON-TERV Mérnökiroda Kft.	HC MERTIL Kereskedelmi és Szolgáltató Bt.	Zsók Ferenc Róbert e.v.
	7150 Bonyhád, Solymár I. utca 15.	7694 Hosszúhetény, Bencze József utca 30. B. ép.	7200 Dombóvár, Jácint u. 6.
	1.143.000,- Ft (bruttó)	1.333.500,- Ft (bruttó)	1.250.000,- Ft (AAM)

Jelen határozat célja, hogy a legkedvezőbb árajánlatot adó cég ajánlatát elfogadva, a szükséges szerződés megkötésével a vállalkozót megbízzuk a gépészeti tervezői feladatok elvégzésével a projektnek megfelelően.

Határozati javaslat a /2023. (V.22) számú KT határozat:

- Simontornya Város Önkormányzatának képviselő-testülete megtárgyalta a TOP_PLUSZ-2.1.1-21-TL1-2022-00017 kódszámú, „A Polgármesteri Hivatal épületének energetikai korszerűsítése Simontornyán” című projekt gépészeti tervező kiválasztásáról szóló előterjesztést.
- Megállapította, hogy a lebonyolított eredményes eljárás alapján a nyertes ajánlattevő az ENKON – TERV Mérnökiroda Kft. (7150 Bonyhád, Solymár utca 15.) a legalacsonyabb összegű árajánlattal.
- Felhatalmazza a polgármestert, hogy a projekt gépészeti kiviteli terv elkészítésére a szükséges szerződést megkösse.

Simontornya, 2023. május 16.

Torma József
polgármester



SIMONTORNYA VÁROS POLGÁRMESTERÉTŐL

7081 Simontornya, Szent István király u. 1.

(74/586-929 Fax: 74/586-922 E-mail: simontornya@dielnet.hu)

ELŐTERJESZTÉS

A 2023. május 22-i képviselő-testületi rendkívüli ülés 8/7. számú napirendi pontja:

Javaslat a TOP_PLUSZ-2.1.1-21-TL1-2022-00017 kódszámú, „A Polgármesteri Hivatal épületének energetikai korszerűsítése Simontornyán” című projekt villamos tervező kiválasztásához

Simontornya Város Önkormányzata a TOP_PLUSZ-2.1.1-21-TL1-2022-00017 kódszámú, „A Polgármesteri Hivatal épületének energetikai korszerűsítése Simontornyán” című projekt keretében beruházást kíván megvalósítani. A projekt keretében a Simontornyai Polgármesteri Hivatal épület új gépészeti rendszerének villamos kiviteli tervének elkészítéséhez tervező bevonása szükséges.

Ennek érdekében, Simontornya Önkormányzata ajánlattételi felhívást tett közzé a feladatok elvégzésére. A 3 meghívott cégből mindhárom beküldte határidőre érvényes ajánlatát.

A 3 árajánlat küldő cég listája az alábbi:

TOP_PLUSZ-2.1.1-21-TL1-2022-00017 projekt keretében a Simontornyai Polgármesteri Hivatal épület új gépészeti rendszerének villamos kiviteli tervének elkészítése	PANNON INFERIOR Kereskedelmi, Építőipari, Vendéglátó és Szolgáltató Kft.	Péter - Bau Építő- és Villamosipari Szolgáltató és Kereskedelmi Bt.	PREEVIT – Humán Egészségügyi Kft.
	2459 Rácalmás, Gárdonyi G. u. 41.	7100 Szekszárd, Béri B. Á. utca 39. 7. em. 22.	7100 Szekszárd, Szent- Györgyi Albert utca 24.
	927.100,- Ft (bruttó)	680.000,- Ft (AAM)	622.300,- Ft (bruttó)

Jelen határozat célja, hogy a legkedvezőbb árajánlatot adó cég ajánlatát elfogadva, a szükséges szerződés megkötésével a vállalkozót megbízzuk a Simontornyai Polgármesteri Hivatal épület új gépészeti rendszerének villamos kiviteli tervének elkészítésével, a projektnek megfelelően.

Határozati javaslat a /2023. (V.22) számú KT határozat:

- Simontornya Város Önkormányzatának képviselő-testülete megtárgyalta a TOP_PLUSZ-2.1.1-21-TL1-2022-00017 kódszámú, „A Polgármesteri Hivatal épületének energetikai korszerűsítése Simontornyán” című projekt villamos tervező kiválasztásáról szóló előterjesztést.
- Megállapította, hogy a lebonyolított eredményes eljárás alapján a nyertes ajánlattevő a **PREEVIT – Humán Egészségügyi Kft. (7100 Szekszárd, Szent Györgyi Albert utca 24.)** a legalacsonyabb ajánlattal.
- Felhatalmazza a polgármestert a Simontornyai Polgármesteri Hivatal épület új gépészeti rendszerének villamos kiviteli tervének elkészítéséhez a szükséges szerződést megkösse.

Simontornya, 2023. május 16.

Torma József
polgármester



SIMONTORNYA VÁROS POLGÁRMESTERÉTŐL

☒ 7081 Simontornya, Szent István király u. 1.

☎ 74/586-929 Fax: 74/586-922 E-mail: simontornya@dielnet.hu

ELŐTERJESZTÉS

Simontornya Város Önkormányzata Képviselő-testületének 2023. május 22-i ülésének
8/8. napirendi pontjához

A Program eredeti céljának megfelelő megvalósításához szükséges a további két munkagép beszerzése is, amelynek költségét nem fedezi a jelenleg hatályos Költség- és feladattervben a kotró-rakodó tételoron szereplő összeg (önmagában a kotró-rakodó munkagép beszerzési árát sem), így Kedvezményezett többlettámogatás iránti kérelemmel fordul a Támogatóhoz.

Az alábbi táblázat a jelenleg hatályos Költség- és feladattervben a beruházás részben szereplő költségtételeket mutatja be.

Költségvetési fő sor megnevezése: (I. pontban meghatározott tevékenységekkel összhangban)								
Beruházás								
Építés								
2.	Építési munkák, technológia	1	64 217 630	64 217 630	17 338 760	81 556 390	78 489 856	3 066 534
Gépbeszerzés								
	Kotró, rakodó	1	22 357 279	22 357 279	6 036 465	28 393 744	28 393 744	0
	Kalapácsos aprítógép	1	61 320 000	61 320 000	16 556 400	77 876 400	77 876 400	0
Felújítás								
				0	0	0	0	0
				0	0	0	0	0
	Felhalmozási kiadások összesen		147 894 909	39 931 625	187 826 534	184 760 000	3 066 534	
	Mindösszesen		159 894 909	43 171 625	203 066 534	200 000 000	3 066 534	

Jelenleg hatályos Költség- és feladatterv

A fennmaradó két munkagép jelenlegi piaci árának meghatározásához, valamint a későbbiekben a beszerzésükhöz szükséges közbeszerzési eljárás megfelelő alapossággal történő előkészítéséhez 2023. május első hetében indikatív árajánlatok bekérésére került sor.

A következő táblázat a beszerzendő gépekre vonatkozó, az eredeti Költség- és feladattervben, a jelenleg hatályos Költség- és feladattervben szereplő költségtételeket, valamint az indikatív ajánlatként érkezett, megajánlott beszerzési árakat tartalmazza. Az indikatív ajánlatok jelen kérelem 5. számú mellékletét képezik.

Beszerzendő eszköz megnevezése	Eredeti Költség- és feladatterv Gépbeszerzés [bruttó forint]	Jelenleg hatályos Költség- és feladatterv Gépbeszerzés [bruttó forint]	Indikatív árajánlat [bruttó forint]	Indikatív ajánlatot adó cég megnevezése
Kotró-rakodó*	33.208.722,-	28.393.744,-	48.018.700,-	Terra Hungária Építőgépek Kft.
			42.420.540,-	TENDIX HUNGÁRIA Kft.
			49.949.100,-	AGROTEC Kft.
Komposzt rosta	31.483.300,-	0,-	44.590.970,-	Agro Nova Kft.
			45.481.875,-	TENDIX HUNGÁRIA Kft.
			60.947.300,-	Agrolánc Kft.

* az árajánlatok EUR pénznemben készültek, az átszámításnál a TENDIX HUNGÁRIA Kft. ajánlatában szereplő 380 Ft-os árfolyam került alkalmazásra, az ajánlatok összehasonlíthatósága érdekében

A táblázatból jól látható, hogy mindkét beszerzendő eszköz esetében jelentős áremelkedés (27-41%) következett be az eredeti Költség- és feladattervben szereplő, a támogatási kérelmet megalapozó indikatív ajánlatok (2021. május) bekérése óta.

A két hiányzó eszközre (kotró-rakodó, komposzt rosta) újabb közbeszerzési eljárás kerül lefolytatásra, amelynek előkészítését Kedvezményezett megkezdte.

A szükséges, fentiekben részletezett többlettámogatás igény számszerű mennyiségét az alábbi táblázat összesíti:

Megnevezés	Költségek összesen [bruttó forint]	Források [bruttó forint]		Hiány – többlet- támogatási igény [bruttó forint]
		BM-től igényelt	Saját forrás	
<i>Előkészítés, tervezés</i>				
Tervezés	5 080 000,-	5 080 000,-	0,-	0,-
Közbeszerzés lefolytatása	2 540 000,-	2 540 000,-	0,-	0,-
Terület-előkészítés	1 270 000,-	1 270 000,-	0,-	0,-
Műszaki ellenőrzés	1 524 000,-	1 524 000,-	0,-	0,-
Projektmenedzsment	4 826 000,-	4 826 000,-	0,-	0,-
<i>Építés</i>				
Építési munkák, technológia	81.556.390,-	78.489.856,-	3.066.534,-	0,-
<i>Gépbeszerzés</i>				
Kotró, rakodó*	42.420.540,-	28.393.744,-	0,-	14.026.796,-
Komposzt rosta	44.590.970,-	0,-	0,-	44.590.970,-
Kalapácsos aprítógép	77.876.400,-	77 876 400,-	0,-	0,-
Összesen:	203 066 534,-	200.000.000,-	3.066.534,-,-	58.617.766,-

* az ajánlatok EUR pénznemben készültek, az átszámításnál a TENDIX HUNGÁRIA Kft. ajánlatában szereplő 380 Ft-os árfolyam került alkalmazásra, az ajánlatok összehasonlíthatósága érdekében

A fentiek alapján megállapítható, hogy a Program eredeti céljának megvalósításához elengedhetetlen a többletforrás, amelyet Kedvezményezett saját költségvetése terhére nem tud biztosítani.

Kérem a fentiek szerinti tájékoztatás szíves tudomásulvételét.

Simontornya, 2023. május 18.

Torma József
polgármester
Simontornya Város Önkormányzata



SIMONTORNYA VÁROS POLGÁRMESTERÉTŐL

✉ 7081 Simontornya, Szent István király u. 1.

☎ 74/586-929 Fax: 74/586-922 E-mail: simontornya@dielnet.hu

Határozati javaslat

Simontornya Város Önkormányzatának Képviselő-testülete megtárgyalta a biomassa és építési-bontási hulladék hasznosító telep létrehozása Simontornyán c. projekthez kapcsolódó előterjesztést, amely kapcsán az alábbi határozatot hozza:

- A munkagépek piacán tapasztalható áremelkedések miatt a 2021. évi, Belügyminisztérium által elfogadott költségterv nem tartható, a Program megvalósításának várható költsége bruttó 261.684.300,- forint.
- Simontornya Város Önkormányzata, mint Kedvezményezett a Program megvalósításához kötelezően vállalt bruttó 3 066 534,- forint önrész biztosítását továbbra is vállalja
- A Képviselő-testület, hivatkozva a szükséges kiegészítő források hiányára, felhatalmazza a Polgármestert, hogy a biomassa és építési-bontási hulladék hasznosító telep megvalósításához szükséges bruttó 58.617.766,- forint kiegészítő támogatás igényléséhez kérelmet nyújtson be a Belügyminisztériumhoz.

Határidő: azonnal

Felelős: Torma József polgármester



SIMONTORNYA VÁROS POLGÁRMESTERÉTŐL

7081 Simontornya, Szent István király u. 1.

(74/586-929 Fax: 74/586-922 E-mail: simontornya@dielnet.hu)

ELŐTERJESZTÉS

A 2023. május 22-i képviselő-testületi rendkívüli ülés 8/9. számú napirendi pontja:

Javaslat a TOP_PLUSZ-2.1.1-21-TL1-2022-00017 kódszámú, „A Polgármesteri Hivatal épületének energetikai korszerűsítése Simontornyán” című projekt projekt-menedzsmentjének kiválasztásához

Simontornya Város Önkormányzata a TOP_PLUSZ-2.1.1-21-TL1-2022-00017 kódszámú, „A Polgármesteri Hivatal épületének energetikai korszerűsítése Simontornyán” című projekt keretében beruházást kíván megvalósítani. A projekt megvalósításához projektmenedzsment bevonása szükséges.

Ennek érdekében, Simontornya Önkormányzata ajánlattételi felhívást tett közzé a projektmenedzsmeri feladatok elvégzésre. A 3 ajánlattételre felkért magánszemély beküldte határidőre érvényes ajánlatát.

A 3 árajánlat küldő cég listája az alábbi:

	Boros Gábor	Hurtané Gerőcz Brigitta	Bajnóczi Zsolt
TOP_PLUSZ-2.1.1-21-TL1-2022-00017 projekt-menedzsment feladatok elvégzésére	7451 Kaposvár, Állomás utca 24.	7200 Dombóvár, Rezeda u. 28.	7200 Dombóvár, Bezerédj u. 8., II/5.
	2.700.000,- Ft (bruttó megbízási díj 27 hónap)	2.970.000,- Ft (bruttó megbízási díj 27 hónap)	2.430.000,- Ft (bruttó megbízási díj 27 hónap)

Jelen határozat célja, hogy a legkedvezőbb árajánlatot adó magánszemély ajánlatát elfogadva, a szükséges szerződés megkötésével a projektmenedzsmer személyét kiválasztva, megbízzuk a projektmenedzsmeri feladatok elvégzésével a projektnek megfelelően.

Határozati javaslat a _____/2023. (V.22) számú KT határozat:

Simontornya Város Önkormányzatának képviselő-testülete

- Megtárgyalta a TOP_PLUSZ-2.1.1-21-TL1-2022-00017 kódszámú, „A Polgármesteri Hivatal épületének energetikai korszerűsítése Simontornyán” című projekt projektmenedzsmer kiválasztásáról szóló előterjesztést és jóváhagyta a legalacsonyabb összegű árajánlat elfogadását,
- Megállapította, hogy a lebonyolított eredményes eljárás alapján a nyertes ajánlattevő a **Bajnóczi Zsolt (7451 Kaposvár, Állomás utca 24.)** a legalacsonyabb ajánlattal,
- Felkéri a polgármestert, hogy a legkedvezőbb ajánlatot adóval a projektmenedzsmeri feladatok elvégzéséhez a szükséges szerződést megkösse, a beruházást lebonyolítsa.

Simontornya, 2023. május 16.

Torma József
polgármester



SIMONTORNYA VÁROS POLGÁRMESTERÉTŐL

✉ 7081 Simontornya, Szent István király u. 1.

☎ 74/586-929 Fax: 74/586-922 E-mail: simontornya@dielnet.hu

ELŐTERJESZTÉS

Simontornya Város Önkormányzata Képviselő-testület

2023. május 22-ei ülésének 8/10. napirendi pontja:

Vis maior pályázat kapcsán a Tükör utcai támfal kiviteli terveit készítő cég kiválasztása

Tisztelt Képviselő-testület!

A Simontornya, Tükör utcában 2023. januárjában bekövetkezett támfalomlást, útsüllyedést a Magyar Államkincstár vis maior eseménynek minősítette (pályázati azonosítószám: 594016), a Belügyminisztérium BMVIS/84-1/2023 iktatószámú (2023. 04. 24.) döntése alapján a helyreállítás 90%-os támogatást nyert. A benyújtott pályázat műszaki tartalmát kis mértékben módosítani kell, nem támogatható a magántulajdonban keletkezett károsodás bontása és új szilárd burkolatú út építése. Az előirányzott bruttó 24,2 millió Ft helyett 22,6 millió forint költség került elismerése. A kivitelezéshez szükséges kiviteli tervek elkészítése, aminek költségét a pályázat támogatja.

A kiviteli tervek elkészítésére három cégtől kértünk árajánlatot:

- Geolaszt Bt. (1118 Budapest, Beregszász u. 7.)
- Rosette Bt. (1112 Budapest, Kérő u. 18.)
- MeViTo Mérnökiroda Kft. (2085 Pilisvörösvár, Harcsa köz 1.)

A legkedvezőbb ajánlatot a Rosette Bt. adta, a tervezési munka ellenértéke bruttó 1.206.500 Ft.

Kérem a tisztelt Képviselő-testületet, hogy támogassa a határozati javaslatot!

HATÁROZATI JAVASLAT

Simontornya Város Önkormányzatának Képviselő-testülete

- megtárgyalta az 594016 azonosítószámú vis maior pályázat kapcsán a Tükör utcai támfal kiviteli terveit készítő cég kiválasztásáról szóló előterjesztést,
- megállapította, hogy a lebonyolított eredményes eljárás alapján a nyertes ajánlattevő Rosette Bt. (1112 Budapest, Kérő u. 18.),
- felhatalmazza a polgármestert a tervezési munkák megrendelésére, szükséges szerződések megkötésére.

Határidő: 2023. június 15.

Felelős: Torma József polgármester

Simontornya, 2023. május 18.

Torma József
polgármester



SIMONTORNYA VÁROS POLGÁRMESTERÉTŐL

7081 Simontornya, Szent István király u. 1.

(74/586-929 Fax: 74/586-922 E-mail: simontornya@dielnet.hu)

ELŐTERJESZTÉS

A 2023. május 22-i képviselő-testületi ülés 8/12 számú napirendi pontja:

Javaslat a Vidékfejlesztési Program „Simontornya Piac tér korszerűsítése” című projektben az árusító asztal beszerzésére ajánlatot adó cég kiválasztásához

Simontornya Város Önkormányzata a **VP6-7.2.1.1-20** kódszámú, **Helyi termékértékesítést szolgáló piacok infrastrukturális- és eszköz fejlesztése** című, „Simontornya Piac tér korszerűsítése” projekt keretében 15 db árusító asztalt kíván beszerezni.

A pályázat beadásához 3 indikatív ajánlat érkezett még 2022. januárjában. A 3 ajánlatadó cég közül a legkedvezőbb ajánlat szerinti összeget támogatta a pályázat kiírója.

Javaslom az árusító asztal gyártásának megrendelését Laczkó Imre egyéni vállalkozótól egyedi gyártású termékre az árajánlatában szereplő nettó 4.410.000,- Ft összegben.

Jelen határozat célja, hogy beszerzést elindíthassuk.

Határozati javaslat a /23. (V.22) számú KT határozat:

Simontornya Város Önkormányzatának képviselő-testülete

- megtárgyalta és jóváhagyta a VP6-7.2.1.1-20 kódszámú, Helyi termékértékesítést szolgáló piacok infrastrukturális- és eszköz fejlesztése című felhívás keretében a „Simontornya Piac tér Korszerűsítése” projektben Laczkó Imre egyéni vállalkozó egyedi gyártású 15 db mobil árusító asztal, rögzített, zárható konténerrel termékének beszerzését nettó 4.410.000,- Ft összegben
- felkéri a polgármestert, hogy Laczkó Imre egyéni vállalkozóval a beszerzéshez szükséges szerződést megkösse, a beszerzést lebonyolítsa.

Simontornya, 2023. május 17..

Torma József
polgármester



SIMONTORNYA VÁROS POLGÁRMESTERÉTŐL

7081 Simontornya, Szent István király u. 1.

(74/586-929 Fax: 74/586-922 E-mail: simontornya@dielnet.hu)

ELŐTERJESZTÉS

A 2023. május 22-i képviselő-testületi ülés 8/12 számú napirendi pontja:

Javaslat a Vidékfejlesztési Program „Simontornya Piacter korszerűsítése” című projekt hűtőszekrény beszerzéséhez cég kiválasztása

Simontornya Város Önkormányzata a VP6-7.2.1.1-20 kódszámú, **Helyi termékértékesítést szolgáló piacok infrastrukturális- és eszköz fejlesztése** című, „Simontornya Piacter korszerűsítése” projekt keretében 3 db hűtőszekrényt kíván beszerezni.

A pályázat beadásához 3 indikatív ajánlat érkezett még 2022. januárjában. A 3 ajánlatadó cég közül a legkedvezőbb ajánlat szerinti összeget támogatta a pályázat kiírója, bruttó 927.354,- Ft-tal. A pályázat támogatásáról a pályáztató 11 hónappal később döntött, de ez idő alatt az árak jelentősen megemelkedtek, így ismételten 3 árajánlatot kértünk be, melyben a legalacsonyabb összegű ajánlat bruttó 1.137.666,- Ft, így a beszerzés bruttó 210.312,- Ft-tal lesz több, melyre a fedezetet az eszközbeszerzésen belüli átcsoportosítás fedez.

Simontornya Önkormányzata ismételt ajánlattételi felhívására 3 meghívott cégből mindhárom cég megküldte határidőre ajánlatát.

A 3 árajánlat küldő cég listája az alábbi:

Ipari hűtőszekrény 350-400 literes űrtartalommal, rozsdamentes külső borítás; Méret: 600*615*1870 mm ± 200 mm; állítható polcok, hőfokszabályozással, egyajtós; Feszültség. 230 V;	INOXPLÁZA Kft.	Vendi Hungaria Kft.	Vinto Kft.
	2330 Dunaharaszti, Fő u. 266.	7100 Szekszárd, Rákóczi u. 164.	1094 Budapest Mester u. 36.
	bruttó 1.290.828,- Ft	bruttó 1.320.013,- Ft	bruttó 1.137.666,- Ft

Jelen határozat célja, hogy beszerzést elindíthassuk.

Határozati javaslat a /23. (IV.12) számú KT határozat:

Simontornya Város Önkormányzatának képviselő-testülete

- megtárgyalta és jóváhagyta VP6-7.2.1.1-20 kódszámú, Helyi termékértékesítést szolgáló piacok infrastrukturális- és eszköz fejlesztése című, „Simontornya Piacter korszerűsítése” projektben a hűtőgép beszerzésre a legalacsonyabb összegű árajánlat elfogadását,
- felkéri a polgármestert, hogy a legkedvezőbb ajánlatot adó Vinto Kft-vel a beszerzéshez szükséges szerződést megkösse, a beszerzést lebonyolítsa.

Simontornya, 2023. május 17.

Torma József
polgármester



SIMONTORNYA VÁROS POLGÁRMESTERÉTŐL

7081 Simontornya, Szent István király u. 1.

(74/586-929 Fax: 74/586-922 E-mail: simontornya@dielnet.hu)

ELŐTERJESZTÉS

A 2023. május 22-i képviselő-testületi ülés 8/12 számú napirendi pontja:

Javaslat a Vidékfejlesztési Program „Simontornya Piac tér korszerűsítése” című projekt kamera rendszer beszerzésének cég kiválasztásához

Simontornya Város Önkormányzata a **VP6-7.2.1.1-20** kódszámú, **Helyi termékértékesítést szolgáló piacok infrastrukturális- és eszköz fejlesztése** című, „Simontornya Piac tér korszerűsítése” projekt keretében kamera-rendszert kíván beszerezni.

Simontornya Önkormányzata ajánlattételi felhívást tett közzé a kamera rendszer beszerzéséhez. A 3 meghívott ajánlattevő mindhárom beküldte határidőre ajánlatát.

A 3 árajánlatot küldő listája az alábbi:

Kültéri kamerarendszer (eszközök és rendszer kiépítése, beüzemelése)	Tanner Attila e.v.	Tamásinet Kft.	Previll Kft.
Tartalom: 8 csatornás NVR rögzítő egység tartozékokkal; 8 db IP kültéri IP67 motoros zoom IR60m kamera+ tartozékok; kültéri AP, router és egyéb szerelési anyagok Munkadíj	7090 Tamási, Illyés Gyula u. 11/A.	7090 Tamási, Kossuth tér 12.	7090 Tamási, Illyés Gyula u. 54.
	bruttó 2.004.981,- Ft	bruttó 1.912.997,- Ft	bruttó 2.029.219,- Ft

Jelen határozat célja, hogy beszerzést elindíthassuk.

Határozati javaslat a /23. (V.22) számú KT határozat:

Simontornya Város Önkormányzatának képviselő-testülete

- megtárgyalta és jóváhagyta a legalacsonyabb összegű árajánlat elfogadását,
- felkéri a polgármestert, hogy a legkedvezőbb ajánlatot adó Tamásinet Kft-vel a beszerzéshez szükséges szerződést megkösse, a beszerzést lebonyolítsa.

Simontornya, 2023. május 17.

Torma József
polgármester



SIMONTORNYA VÁROS POLGÁRMESTERÉTŐL

7081 Simontornya, Szent István király u. 1.

(74/586-929 Fax: 74/586-922 E-mail: simontornya@dielnet.hu)

ELŐTERJESZTÉS

A 2023. május 22-i képviselő-testületi ülés 8/12 számú napirendi pontja:

Javaslat a Vidékfejlesztési Program „Simontornya Piac tér korszerűsítése” című projekt kamera rendszer beszerzésének cég kiválasztásához

Simontornya Város Önkormányzata a **VP6-7.2.1.1-20** kódszámú, **Helyi termékértékesítést szolgáló piacok infrastrukturális- és eszköz fejlesztése** című, „Simontornya Piac tér korszerűsítése” projekt keretében kamera-rendszert kíván beszerezni.

Simontornya Önkormányzata ajánlattételi felhívást tett közzé a kamera rendszer beszerzéséhez. A 3 meghívott ajánlattevő mindhárom beküldte határidőre ajánlatát.

A 3 árajánlatot küldő listája az alábbi:

Kültéri kamerarendszer (eszközök és rendszer kiépítése, beüzemelése)	Tanner Attila e.v.	Tamásinet Kft.	Previll Kft.
Tartalom: 8 csatornás NVR rögzítő egység tartozékokkal; 8 db IP kültéri IP67 motoros zoom IR60m kamera+ tartozékok; kültéri AP, router és egyéb szerelési anyagok Munkadíj	7090 Tamási, Illyés Gyula u. 11/A.	7090 Tamási, Kossuth tér 12.	7090 Tamási, Illyés Gyula u. 54.
	bruttó 2.004.981,- Ft	bruttó 1.912.997,- Ft	bruttó 2.029.219,- Ft

Jelen határozat célja, hogy beszerzést elindíthassuk.

Határozati javaslat a /23. (V.22) számú KT határozat:

Simontornya Város Önkormányzatának képviselő-testülete

- megtárgyalta és jóváhagyta a legalacsonyabb összegű árajánlat elfogadását,
- felkéri a polgármestert, hogy a legkedvezőbb ajánlatot adó Tamásinet Kft-vel a beszerzéshez szükséges szerződést megkösse, a beszerzést lebonyolítsa.

Simontornya, 2023. május 17.

Torma József
polgármester



SIMONTORNYA VÁROS POLGÁRMESTERÉTŐL

7081 Simontornya, Szent István király u. 1.

(74/586-929 Fax: 74/586-922 E-mail: simontornya@dielnet.hu)

ELŐTERJESZTÉS

A 2023. május 22-i képviselő-testületi ülés 8/12 számú napirendi pontja:

Javaslat a Vidékfejlesztési Program „Simontornya Piac tér korszerűsítése” című projektben a ládamosó beszerzésére ajánlatot adó cég kiválasztásához

Simontornya Város Önkormányzata a VP6-7.2.1.1-20 kódszámú, **Helyi termékértékesítést szolgáló piacok infrastrukturális- és eszköz fejlesztése** című, „Simontornya Piac tér korszerűsítése” projekt keretében ládamosót kíván beszerezni.

A ládamosó beszerzéséhez 4 cégnek küldtünk ajánlattételi felhívást, ezek közül a Főgépész Kft. küldte meg az ajánlatát egyedül.

A támogatásban részesült ládamosó az indikatív ajánlatok alapján a legalacsonyabb összegű nettó 3.133.900,- Ft volt. A Főgépész Kft. egyedi gyártású termékeket állít elő, így az általuk gyártott termék beszerzését egyedi gyártást igazoló dokumentumokkal elfogadja a pályázató, mely dokumentumok rendelkezésre állnak. Az ajánlatuk nettó 2.050.000,- Ft, mely 1.083.900,- Ft-tal alacsonyabb a támogatási összegnél. Az így keletkezett plusz forrást átcsoportosítással az idő közben drágább termékek fedezetére tudjuk felhasználni.

Javaslom a ládamosó beszerzését a Főgépész Kft-től az egyedi gyártású termékre.

Jelen határozat célja, hogy beszerzést elindíthassuk.

Határozati javaslat a /23. (V.22) számú KT határozat:

Simontornya Város Önkormányzatának képviselő-testülete

- megtárgyalta és jóváhagyta a VP6-7.2.1.1-20 kódszámú, Helyi termékértékesítést szolgáló piacok infrastrukturális- és eszköz fejlesztése című felhívás keretében a „Simontornya Piac tér Korszerűsítése” projektben a Főgépész Kft. egyedi gyártású láda és rekeszmosó termékének beszerzését,
- felkéri a polgármestert, hogy a Főgépész Kft-vel beszerzéshez szükséges szerződést megkösse, a beszerzést lebonyolítsa.

Simontornya, 2023. május 17..

Torma József
polgármester

ELŐTERJESZTÉS

a Képviselő-testület 2023. május 22-i ülésének 8/12 napirendi pontjához

Javaslat a **Top_Plusz-1.1.3-21** kódszámú, „**Helyi és térségi turizmus fejlesztése**” című projekt projektmenedzsment kiválasztásának visszavonására, új eljárásban történő kiválasztására

Tisztelt Képviselő-testület!

Simontornya Város Önkormányzata a **Top_Plusz-1.1.3-21** kódszámú, „**Helyi és térségi turizmus fejlesztése**” című projekt kapcsán a projektmenedzsment tevékenység teljes körű ellátására 2023. április 12-i rendkívüli képviselő-testületi ülésen döntött a Septária Mérnökiroda Kft. kiválasztásáról.

Az Irányító Hatósággal történt egyeztetés során kiderült, hogy a TOP-Plusz-os projektekben a projektmenedzsmeri feladatokat vagy 100 %-os önkormányzati tulajdonú cég vagy magánszemély végezheti, ezért új eljárásban ajánlattételi felhívást tettünk közzé, melyben 2 magánszemélyt és 1 önkormányzati céget hívtunk meg, akik határidőre beküldték érvényes ajánlatukat.

Projektmenedzsment tevékenységre ajánlatot küldők és ajánlataik Top_Plusz-1.1.3-21 kódszámú, „Helyi és térségi turizmus fejlesztése”			
Név/Cégnév:	Tóth Árpád	Mátyás László	Simontornyai Városüzemeltetési Kft.
Cím/Székhely:	1142 Budapest, Rákospatak u. 74/B	1025 Budapest, Gomba u. 22.	7081 Simontornya, Szent I. k. utca 1.
Bruttó összeg:	6.129.000,-Ft	6.750.000,- Ft	5.461.000,- Ft

A projekt elnyert támogatási összege (nettó finanszírozás) 236.748.200,- Ft

A nyertes ajánlattevő neve, címe, az ellenszolgáltatás összege:

Simontornyai Városüzemeltetési Kft., 7081 Simontornya, Szent I. k. utca 1.; bruttó **5.461.000,- Ft**

Jelen határozat célja, hogy a beruházáshoz kapcsolódó projektmenedzsment kiválasztásáról szóló 49/2023 (IV.12) KT határozatot visszavonja, az új beszerzési eljárásban a legkedvezőbb ajánlatot adó ajánlattevőt a Képviselő-testület jóváhagyja.

Kérem a tisztelt képviselő-testületet, hogy támogassa a határozati javaslatot!

HATÁROZATI JAVASLAT

Simontornya Város Képviselő-testülete

- Megtárgyalta a **TOP_PLUSZ-1.1.3-21-TL1-2022-00005** azonosítószámon nyilvántartott és megvalósuló „**A Simontornyai Vár környékének turisztikai infrastruktúra fejlesztése**” projekt projektmenedzsmentjének kiválasztásáról szóló előterjesztést,
- Jóváhagyta a 49/2023 (IV.12) KT határozat visszavonását,
- Megállapította, hogy a lebonyolított eredményes eljárás alapján a nyertes ajánlattevő a Simontornyai Városüzemeltetési Kft. (7081 Simontornya, Szent I. k. utca 1.) a legkedvezőbb ajánlattal,
- Felhatalmazza a polgármestert a projektmenedzsment feladatok elvégzéséhez szükséges szerződés megkötésére

Simontornya, 2023. 05. 17.

Torma József
polgármester



SIMONTORNYA VÁROS POLGÁRMESTERÉTŐL

7081 Simontornya, Szent István király u. 1.

(74/586-929 Fax: 74/586-922 E-mail: simontornya@dielnet.hu)

ELŐTERJESZTÉS

A 2023. május 22-i képviselő-testületi ülés 8/12 számú napirendi pontja:

Javaslat a Vidékfejlesztési Program „Simontornya Piac tér korszerűsítése” című projektben a targonca beszerzésére ajánlatot adó cég kiválasztásához

Simontornya Város Önkormányzata a **VP6-7.2.1.1-20** kódszámú, **Helyi termékértékesítést szolgáló piacok infrastrukturális- és eszköz fejlesztése** című, „Simontornya Piac tér korszerűsítése” projekt keretében elektromos targoncát kíván beszerezni.

Simontornya Önkormányzata ajánlattételi felhívást tett közzé az elektromos targonca beszerzéséhez. A 3 meghívott cégből mindhárom megküldte határidőre az érvényes ajánlatát.

A 3 árajánlat küldő cég listája az alábbi:

2,5-3,5 tonna teherbírású, elektromos üzemű homlokvillás, 500 mm súlyponttávolsággal; Emelő oszlop: Triplex szabadkilátású; Emelési magasság 4000 mm; Fém fülke fűtéssel, fújható gumikerekekkel. Villa integrált oldalmozgatással.	Targonca Trade 2000 Kft.	Pagát Gold Zrt.	Nikestrans Targonca Kft.
		8400 Ajka, Ipari park, 5703/2.	1165 Budapest, Újszász u. 43.
	bruttó 12.107.181,78 Ft	bruttó 12.150.942,68 Ft	bruttó 13.303.504 Ft

Jelen határozat célja, hogy beszerzést elindíthassuk.

Határozati javaslat a /23. (V.22) számú KT határozat:

Simontornya Város Önkormányzatának képviselő-testülete

- megtárgyalta és jóváhagyta a **VP6-7.2.1.1-20** kódszámú, **Helyi termékértékesítést szolgáló piacok infrastrukturális- és eszköz fejlesztése** című, „Simontornya Piac tér korszerűsítése” projekt keretében bekért ajánlatokat, illetve a legalacsonyabb összegű árajánlat elfogadását,
- felkéri a polgármestert, hogy a legkedvezőbb ajánlatot adó Targonca Trade 2000 Kft-vel a beszerzéshez szükséges szerződést megkösse, a beszerzést lebonyolítsa.

Simontornya, 2023. május 17..

Torma József
polgármester



SIMONTORNYA VÁROS POLGÁRMESTERÉTŐL

7081 Simontornya, Szent István király u. 1.

(74/586-929 Fax: 74/586-922 E-mail: simontornya@dielnet.hu)
